

**BABBOE**

**Yamaha Midmotor**



## INHOUDSOPGAVE

Gefeliciteerd	3
<b>Instructie Yamaha middenmotor</b>	
Werking Yamaha aandrijving	4
Elektrische componenten	5
A. Locatie van de waarschuwings- en specificatielabels	5
B. Beschrijving	6
C. E-Bike Systeem	6
D. Veiligheidsinformatie	8
E. Instrument- en besturingsfuncties	11
F. Accu en laadprocedure	15
G. Weergave van de resterende accucapaciteit	22
H. Controle vóór gebruik	25
I. Reiniging, onderhoud en opslag	25
J. Transport	26
K. Consumenteninformatie	27
L. Vereenvoudigde verklaring van overeenstemming	27
M. Problemen oplossen	28
N. Specificaties	35
<b>Instructie NuVinci versnellingen</b>	
NuVinci versnelling	36
Richtlijnen onderhoud en verzorging	37
Garantie NuVinci versnellingen	37

## GEFELICITEERD,

met de aankoop van jouw elektrische Babboe Mountain bakfiets. De Babboe Mountain wordt geleverd in verschillende varianten. Alle modellen worden in deze handleiding behandeld.

Om op de juiste manier gebruik te kunnen maken van de elektrische Yamaha middenmotor in combinatie met de traploze Enviolo (NuVinci) versnelling, willen we je adviseren deze gebruikershandleiding goed door te lezen voordat je met de Babboe bakfiets op pad gaat.

De gebruikershandleiding geeft informatie over het gebruik en de bediening van de accu en trapondersteuning. Daarnaast geven wij uitleg over de garantie en onderhoud.

Heel veel bakfietsplezier gewenst!

### Meer informatie?

Voor verdere tips over het fietsen op een Babboe bakfiets, meer informatie en het laatste nieuws kun je terecht op onze website, of volg ons via Facebook.

[www.babboe.com](http://www.babboe.com)

[www.facebook.com/Babboe](https://www.facebook.com/Babboe)

### LET OP

Je Babboe bakfiets kan afwijken van de afbeeldingen in deze handleiding.



## WERKING YAMAHA AANDRIJVING



De Babboe Mountain bakfietsen hebben een middenmotor van Yamaha. De aandrijving vindt plaats op de trapas, waardoor de trapondersteuning heel natuurlijk aanvoelt. De combinatie met de traploze Nuvinci versnelling die later in deze handleiding wordt behandeld, zorgt voor een heerlijke fietservaring!

Hier volgen de originele instructies zoals die door Yamaha wordt gegeven:

## ALGEMENE WAARSCHUWING

**⚠** Het niet in acht nemen van de waarschuwingen in deze handleiding kunnen ernstig letsel of de dood tot gevolg hebben.

Bijzonder belangrijke informatie worden in deze handleiding onderscheiden door de volgende aanduidingen:

	Dit is het Safety Alert-symbool. Het wordt gebruikt om je te waarschuwen voor risico's op persoonlijk letsel. Volg alle veiligheidsaanwijzingen bij dit symbool op om mogelijk letsel of overlijden te voorkomen.
	Een WAARSCHUWING duidt een gevaarlijke situatie aan die, indien niet vermeden, kan resulteren in ernstig letsel of overlijden.
<b>LET OP</b>	De aanduiding LET OP staat bij speciale voorzorgen die moeten worden genomen om schade aan de machine of andere eigendommen te voorkomen.
<b>OPMERKING</b>	De aanduiding OPMERKING staat bij belangrijke informatie die procedures kan vereenvoudigen of verhelderen.

\* Producten en specificaties kunnen zonder voorafgaande aankondiging worden gewijzigd.

## ELEKTRISCHE FIETSCOMPONENTEN

### A. LOCATIE VAN DE WAARSCHUWINGS- EN SPECIFICATIELABELS

Lees en begrijp alle labels op de accu en accu-oplader. Deze labels bevatten belangrijke informatie voor veilig en juist gebruik. Verwijder nooit een label van de accu en accu-oplader:

#### Accu

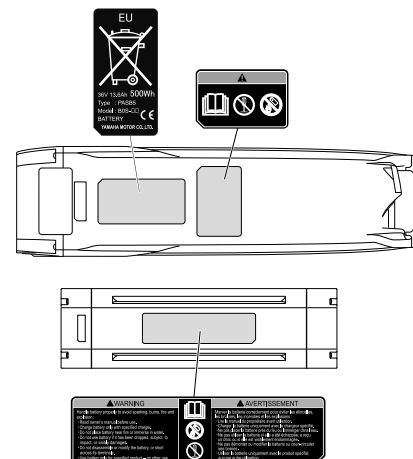

#### Accu-oplader

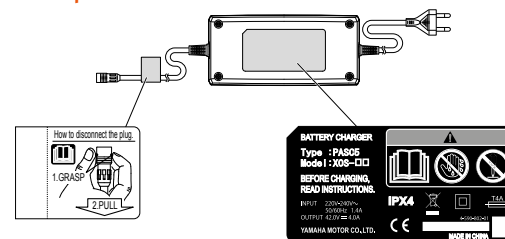

Maak jezelf vertrouwd met de volgende pictogrammen en lees de verklarende tekst, en controleer vervolgens de pictogrammen die van toepassing zijn op jouw model.

	Lees de handleiding
	Gooi de accu niet in het vuur
	Demonteer de accu niet
	Gebruik niet met natte handen

## B. BESCHRIJVING

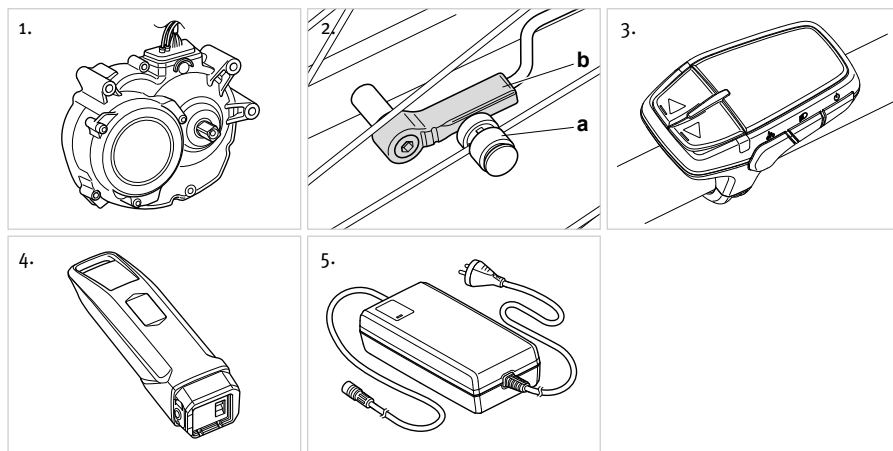

1. Aandrijfunit (PWseries SE)
2. Snelheidssensor set
  - a) Magneetsensor spaaktype
  - b) Pick up
3. Weergave-eenheid
4. Accu (onderbuistype 400 Wh/500 Wh)
5. Accu-oplader

## C. E-BIKE SYSTEEM

Dit e-Bike Systeem is ontworpen om je de optimale hoeveelheid ondersteuning te geven.

Het assisteert je binnen een standaard bereik gebaseerd op factoren zoals trapkracht, fietssnelheid en huidige versnelling.

Het e-Bike Systeem werkt niet in de volgende situaties:

- Wanneer de stroom van de weergave-eenheid uit is geschakeld.
- Wanneer je 25 km/h of sneller rijdt.
- Wanneer je niet trapt en de drukschakelaar duwhulp wordt vrijgegeven.
- Wanneer de accu leeg is.
- Wanneer de automatische uitschakelfunctie\* in werking treedt.
 

*\* De stroom schakelt automatisch uit wanneer je het e-Bike*
- Wanneer de hulpmodus is ingesteld op de Uitstand.

### Meerdere stroom-hulpmodi zijn beschikbaar

Kies uit (Geavanceerde) High modus, Standaardmodus, Eco modus, +Eco modus, Uitstand overeenkomstig jouw rijomstandigheden.

Zie „Weergaven en schakelen van de hulpmodus” voor informatie over schakelen tussen hulpmodi.

(Geavanceerde) High modus	Gebruik deze stand als je comfortabler wilt rijden, bijvoorbeeld wanneer je een steile heuvel op rijdt.
Standaard-modus	Gebruik deze stand wanneer je op vlakke wegen of flauwe heuvels rijdt.
Eco modus +Eco modus	Gebruik deze stand als je zo ver mogelijk wilt rijden.
Uitstand	Gebruik deze stand als je wilt rijden zonder bekrachtiging. Je kunt nog steeds de andere functies van de weergave-eenheid gebruiken.

### Conditie die de resterende hulpafstand verminderen

De resterende hulpafstand zal afnemen wanneer je rijdt in de volgende situaties:

- Herhaaldelijk starten en stoppen
- Veel steile hellingen
- Slecht wegdek
- Wanneer je ook een of meerdere kinderen vervoert
- Wanneer je tegen een sterke wind in rijdt
- Lage temperatuur van de lucht
- Versleten accu
- Bij gebruik van de voorlamp (alleen van toepassing op modellen uitgerust met lampen die door de accu van stroom worden voorzien)
- Frequentie versnelling
- Zwaardere rijder en bagagegewicht
- Hogere Hulpmodus
- Hogere rijsnelheid

Resterende hulpafstand neemt ook af als de fiets niet goed wordt onderhouden. Voorbeelden van onvoldoende onderhoud die de resterende hulpafstand doen afnemen:

- Lage bandenspanning
- Ketting draait niet soepel
- Rem constant ingeschakeld



## D. VEILIGHEIDSINFORMATIE

Gebruik deze accu-oplader nooit om andere elektrische apparaten op te laden.

Gebruik geen andere oplader of oplaadmethode om de speciale accu's op te laden. Gebruik van een andere oplader kan brand, explosie of schade aan de accu's veroorzaken.

Deze accu-oplader kan worden gebruikt door kinderen vanaf 8 jaar en ouder en personen met verminderde fysieke, zintuiglijke of mentale capaciteiten of gebrek aan ervaring en kennis als zij onder toezicht staan of instructies over veilig gebruik van de accu-oplader hebben gehad en de mogelijke gevaren begrijpen. Kinderen mogen niet met de accu-oplader spelen. Reiniging en onderhoud mogen niet worden uitgevoerd door kinderen zonder toezicht.

Hoewel de accu-oplader waterbestendig is, zorg dat deze nooit in water of andere vloeistoffen wordt ondergedompeld. Ook mag de accu-oplader nooit gebruikt worden als de stekkers nat zijn.

Pak de stekker, oplaadstekker of de polen van de oplader nooit met natte handen vast. Dit kan leiden tot een elektrische schok.

Raak de polen van de oplader nooit aan met metalen objecten. Zorg dat vreemde materialen geen kortsluiting van de polen veroorzaken. Dit kan leiden tot een elektrische schok, brand of de accu-oplader beschadigen.

Verwijder regelmatig stof van de stekker. Anders kunnen vochtigheid of andere problemen de effectiviteit van de isolatie verminderen, wat kan leiden tot brand.

Demonteer of modificeer de accu-oplader nooit. Dit kan leiden tot brand of een elektrische schok.

Gebruik de lader niet met een stekkerdoos of verlengsnoer. Gebruik van een stekkerdoos of vergelijkbare methoden kan de nominale stroom overschrijden en brand veroorzaken.

Gebruik de oplader niet met de kabel samengebonden of opgerold, en sla niet op of met de kabel om de oplader heen gewikkeld. Schade aan de kabel kan leiden tot brand of een elektrische schok.

Steek de stekker en de oplaadstekker stevig in het stopcontact. Als de stekker en de oplaadstekker niet volledig worden ingestoken, kan dit resulteren in brand door een elektrische schok of oververhitting.

Gebruik de accu-oplader nooit in de buurt van brandbaar materiaal of gas. Dit kan leiden tot brand of een explosie.

Bedek de accu-oplader nooit en plaats nooit andere objecten op de accu-oplader tijdens het opladen. Dit kan leiden tot interne oververhitting wat brand kan veroorzaken.

Laat de accu-oplader niet vallen en stel het niet bloot aan sterke schokken. Anders zou dit kunnen leiden tot brand of een elektrische schok.

Bewaar de accu-oplader en de accu uit de buurt van kinderen. Raak de accu of accu-oplader nooit aan tijdens het opladen. Als de accu of de accu-oplader tijdens het opladen een temperatuur van 40–70 °C bereiken, kan aanraking leiden tot brandwonden.

Niet gebruiken wanneer de behuizing van de accu is beschadigd, gebarsten of als je een ongewone geur ruikt. Lekkende accuvloeistof kan serieus letsel veroorzaken.

Veroorzaak geen kortsluiting tussen de polen van de accu. Hierdoor kan de accu heet worden of in brand vliegen, wat kan leiden tot ernstig letsel of schade aan eigendommen.

Demonteer of modificeer de accu nooit. Hierdoor kan de accu heet worden of in brand vliegen, wat kan leiden tot ernstig letsel of schade aan eigendommen.

Als de stroomkabel is beschadigd, stop het gebruik van de accu-oplader dan en laat deze inspecteren door Babboe.

Wanneer de accu-oplader is aangesloten mogen de pedalen of de fiets niet bewogen worden. Hierdoor kan de stroomkabel verstrikt raken tussen de pedalen, wat kan leiden tot schade aan de accu-oplader, stroomkabel en/of stekker.

Ga voorzichtig met de stroomkabel om. Wanneer je de accu-oplader binnen aansluit terwijl de fiets zich buiten bevindt, kan de stroomkabel tussen een deur of raam bekneld raken en beschadigen.

Rijd niet met de wielen van de fiets over de stroomkabel of stekker. Hierdoor kunnen de stroomkabel of de stekker beschadigd raken.

Zorg dat de accu niet valt of wordt aangestoten. Hierdoor kan de accu heet worden of in brand vliegen, wat kan leiden tot ernstig letsel of schade aan eigendommen.

Werp de accu niet in een vuur en stel niet bloot aan een warmtebron. Hierdoor kan brand of een explosie ontstaan, wat kan leiden tot ernstig letsel of schade aan eigendommen.

Modificeer of demonteer het e-Bike Systeem niet. Installeer niks anders dan originele onderdelen en accessoires. Anders kan het product beschadigd of defect raken, of het risico op letsel wordt verhoogd.

Wanneer je stilstaat, zorg dan dat je de voor- en achterrem ingedrukt houdt en houd beide voeten op de grond. Door je voet op het pedaal te zetten wanneer je stilstaat kan de hulpfunctie per ongeluk worden ingeschakeld, waardoor je de controle kunt verliezen en ernstig letsel kunt oplopen.

Rij niet op de fiets in geval van een onregelmatigheid van de accu of e-Bike Systeem. Hierdoor kun je de controle verliezen en ernstig letsel oplopen.

Zorg dat je de resterende accucapaciteit controleert voordat je in het donker rijdt. De voorlamp die door de accu wordt gevoed schakelt uit vlak nadat de resterende accucapaciteit is afgenomen tot waar het rijden met de hulpfunctie niet langer mogelijk is. Rijden zonder een werkende voorlamp kan het risico op letsel verhogen.

Begin niet met één voet op het pedaal en één voet op de grond om vervolgens op de fiets te springen als deze een bepaalde snelheid heeft bereikt. Hierdoor kun je de controle verliezen en ernstig letsel oplopen. Begin pas met fietsen wanneer je goed op het zadel zit.

Druk niet op de drukschakelaar duwhulp wanneer het achterwiel van de grond is. Anders zal het wiel op hoge snelheid omhoog schieten en kun je hierdoor letsel oplopen.

Maak geen gebruik van de draadloze Bluetooth technologie met laag energieverbruik op plaatsen zoals

ziekenhuizen of medische instituten waar het gebruik van elektronische of draadloze apparatuur verboden is. Anders zou dit invloed kunnen hebben op de medische apparatuur, enz., met een ongeval tot gevolg.

Bij gebruik van de draadloze functie met Bluetooth lage energietechnologie, moet je er op letten dat je het display op een veilige afstand van pacemakers houdt. Anders kunnen de radiogolven van invloed zijn op de pacemaker-functie.

Gebruik de draadloze functie met Bluetooth lage energietechnologie niet in de buurt van automatische controleapparatuur, zoals automatische deuren, brandmelders, enz. Anders kunnen de radiogolven invloed uitoefenen op de apparatuur en een ongeval veroorzaken door middel van eventuele storingen of onbedoeld gebruik.

## E. INSTRUMENT- EN BESTURINGSFUNCTIES

### Weergave-eenheid

#### OPMERKING

De USB-aansluiting is bestemd voor het aansluiten van de YAMAHA-tool; het kan niet worden gebruikt als een stroomaansluiting.

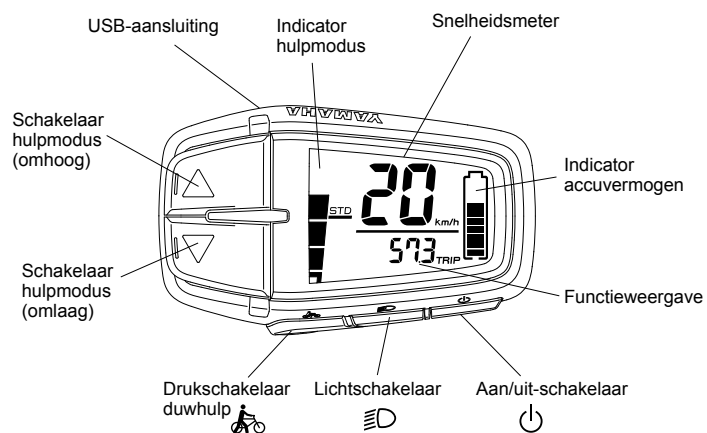

### Weergave-eenheid

De weergave-eenheid biedt de volgende bedienings- en informatiegegevens.

#### • Stroom „Aan/Uit”

Iedere keer wanneer je op de aan/uit-schakelaar drukt, schakelt de stroom „Aan” of „Uit”.

Wanneer je de stroom inschakelt, gaan alle displays aan. Daarna schakelt het naar het hoofddisplay dat wordt getoond tijdens het rijden.

#### OPMERKING

- Wanneer je de stroom inschakelt, wordt de hulpmodus automatisch ingesteld op standaardmodus of (Geavanceerde) High modus.
- Houd je voeten van de pedalen wanneer je de weergave-eenheid inschakelt. Ga ook niet onmiddellijk na het inschakelen van de weergave-eenheid fietsen. Hierdoor kan de hulpstroom verzwakken. (Een zwakke hulpstroom duidt in deze gevallen niet op een storing.) Als een van de bovenstaande voorbeelden per ongeluk voorkomt, haal je voeten dan van de pedalen, schakel de stroom opnieuw in en wacht even (ongeveer twee seconden) voordat je begint te fietsen.

#### • Weergaven en schakelen van de hulpmodus

Je kunt de hulpmodus selecteren door gebruik te maken van de hulpmodusschakelaars (omhoog en omlaag). De geselecteerde hulpmodus wordt weergegeven door de indicator hulpmodus.

- Wanneer je de schakelaar hulpmodus (omhoog) indrukt, wijzigt de modus van „OFF” naar „+ECO”, of van „+ECO” naar „ECO”, of van „ECO” naar „STD”, of van „STD”, naar „HIGH”.
- Wanneer je de schakelaar hulpmodus (omlaag) indrukt, wijzigt de modus van „HIGH”, of van „HIGH” naar „STD”, of „STD” naar „ECO” of „ECO” naar „+ECO”, of „+ECO” naar „OFF”.

#### OPMERKING

- Verder indrukken van de schakelaar hulpmodus verandert de hulpmodusselecties niet.

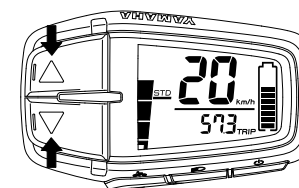
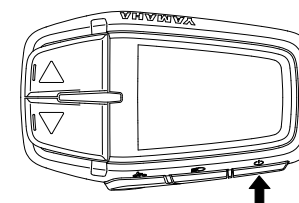
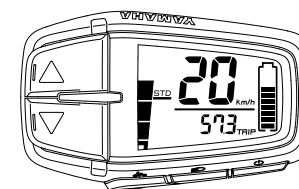

### • Snelheidsmeter

De snelheidsmeter geeft de snelheid van je fiets weer (in kilometer per uur of mijl per uur). Om km/mijl te selecteren, raadpleeg je „km-/mijlinstelling”.

Hulpmodus	Indicator hulpmodus
HIGH	
STD	
ECO	
+ECO	
OFF	

PWseries SE  
aandrijfunit

### OPMERKING

Als de snelheid van je fiets minder is dan 2,0 km/h of 1,2 MPH, geeft de snelheidsmeter „0 km/h of 0 MPH” weer.

### • Indicator accuvermogen

De indicator accuvermogen geeft een schatting weer van de resterende capaciteit in de accu.

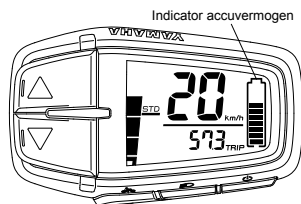
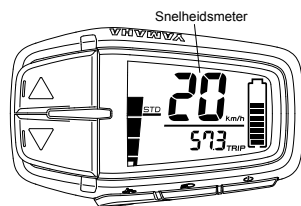

### • Functieweergave

De functieweergave kan de volgende functies weergeven.

- Kilometer teller
- Dagteller
- Bereik (Resterende hulpafstand)

Druk op de schakelaar hulpmodus (omlaag) gedurende 1 seconde of langer en het display verandert als volgt:

Kilometerteller → Dagteller → Bereik → Kilometer teller

Je kunt de gegevens voor de dagteller resetten.

### - Kilometer teller

Dit geeft de totale rijafstand weer (in kilometer of mijl) terwijl de stroom was ingeschakeld. De kilometer teller kan niet worden gereset.

157<sup>ODO</sup>

### - Dagteller

Dit geeft de totale rijafstand weer (in kilometer of mijl) sinds de laatste keer werd gereset. Wanneer je de stroom uitschakelt, blijven de gegevens tot aan dat punt weergegeven op het display. Om de dagteller te resetten en opnieuw te beginnen met tellen, druk je tegelijkertijd op de schakelaar hulpmodus (omhoog) en schakelaar hulpmodus (omlaag) gedurende 2 seconden of langer wanneer de dagteller wordt weergegeven.

33.1<sup>TRIP</sup>

### - Bereik (Resterende hulpafstand)

Dit geeft een schatting van de afstand weer (in kilometer of mijl) die kan worden gereden met hulp op de resterende accucapaciteit van de geïnstalleerde accu. Als je de hulpmodus schakelt wanneer de resterende hulpafstand wordt weergegeven, verandert de schatting van de afstand die kan worden gereden. De resterende hulpafstandsschatting kan niet worden gereset.

86  
RANGE

### OPMERKING

- De resterende hulpafstand verandert afhankelijk van de rij situatie (heuvels, tegenwind, enz.) en als de accucapaciteit afneemt.
- Wanneer in uitstand, wordt „- - -” weergegeven.

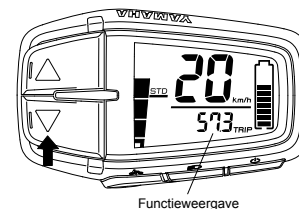

Functieweergave

### - Koplamp „Aan/Uit”

(Alleen van toepassing op modellen die zijn voorzien van een koplamp die wordt gevoed door de accu.

De achterlamp, die wordt gevoed door de accu, wordt met de voorlamp aan-/uitgeschakeld.) 

Iedere keer dat je de lichtschakelaar indrukt, schakelt de koplamp tussen „Aan” en „Uit”.

### - km-/mijlinstelling

Gebruik de volgende stappen om de km/mijl-instelling in te stellen.

1. Zorg ervoor dat de weergave-eenheid wordt ingeschakeld.
2. Selecteer de kilometertellerweergave in de functieweergave.
3. Druk gelijktijdig op de schakelaar hulpmodus (omhoog) en de schakelaar hulpmodus (omlaag) en houd deze gedurende 2 seconden of langer ingedrukt.
4. Wanneer „km” of „mile” knippert, laat de schakelaar dan los.
5. Gebruik de hulpmodusschakelaars (omhoog en omlaag) om „km/mile” in te stellen.
6. Wanneer de eenheid die je wilt instellen knippert, druk je op de Schakelaar hulpmodus (omlaag) gedurende 1 seconde of langer en je laat de schakelaar los wanneer het display terugschakelt naar het hoofddisplay dat wordt weergegeven tijdens het rijden.

#### WARNING

Voor alle instellingsprocedures, moet je de fiets tot stilstand laten komen en de vereiste instellingen uitvoeren op een veilige plek. Anders kan een gebrek aan aandacht voor omringend verkeer of ander gevaar een ongeluk veroorzaken.

#### OPMERKING

- De instellingen kunnen niet worden aangepast tijdens het rijden.
- Als je het volgende doet tijdens het instellen, zal de eenheid die je aan het instellen was worden geannuleerd en het display zal terugkeren naar het hoofddisplay dat tijdens het rijden wordt weergegeven.
- De zwengel (pedaal) in de rijrichting draaien
- Het achterwiel draaien wanneer je met een snelheid van 2 km/h of meer rijdt
- Het indrukken van de drukschakelaar duwhulp

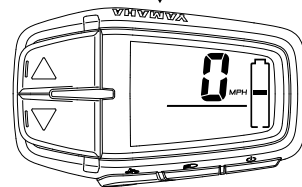
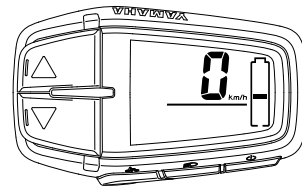
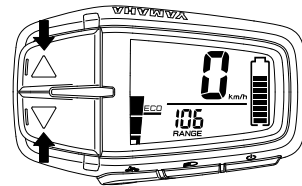
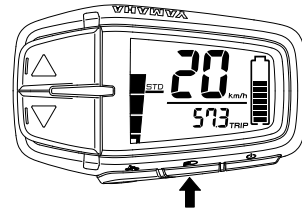

### • Duwhulp

Wanneer je op de fiets zit of ernaast loopt en de fiets begint te duwen, kun je duwhulp gebruiken zonder dat je hoeft te trappen. Om duwhulp te gebruiken, houd de drukschakelaar duwhulp ingedrukt.

Duwhulp zal niet werken in de volgende situaties:

- Wanneer je de drukschakelaar duwhulp loslaat.
- Wanneer je op hetzelfde moment op een andere schakelaar drukt.
- Wanneer je begint te trappen.
- Als de snelheid van je fiets 6 km/h overschrijdt.
- Als je Uitstand selecteert.
- Als de wielen niet draaien (wanneer je remt of in aanraking komt met een obstakel, enz.).

#### OPMERKING

De maximale snelheid varieert afhankelijk van de geselecteerde versnelling. De maximale snelheid wordt lager in een lagere versnelling.

### • Diagnosemodus

De e-Bike Systeem zijn uitgerust met een diagnosemodus. Als een storing of defect in het e-Bike systeem optreedt, dan zullen het hoofddisplay dat wordt weergegeven tijdens het rijden en „Er” afwisselend worden weergegeven terwijl een foutbeschrijving je op de hoogte houdt van het type fout dat in de functieweergave is opgetreden. Raadpleeg „Problemen oplossen” over symptomen en oplossingen voor abnormale weergaven en abnormaal knipperen.

#### WARNING

Als het probleem niet kan worden opgelost, laat je fiets dan zo snel mogelijk inspecteren door een dealer.

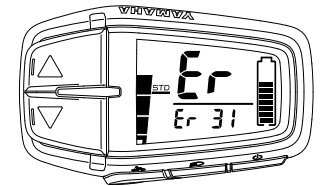
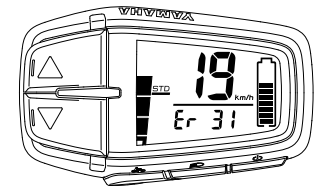
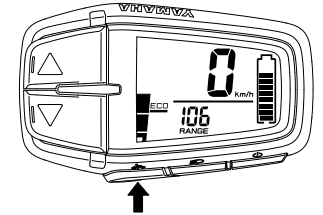



## F. ACCU EN LAADPROCEDURE

De meegeleverde accu voor het Yamaha e-Bike Systeem is een lithium-ion accu. De lithium-ion accu is licht en biedt een superieure capaciteit. Het heeft echter wel de volgende kenmerken.

- De prestaties nemen af bij extreem warme of koude omstandigheden.
- Het verliest van nature zijn lading.

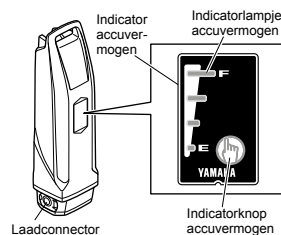

De accu voor het Yamaha e-Bike Systeem heeft ook een ingebouwde computer die je een schatting geeft van de resterende accucapaciteit en verwachte fouten via het indicatorlampje accuvermogen.

Door het indrukken van de indicatorknop accuvermogen kun je de resterende accucapaciteit ongeveer 5 seconden weergeven.

Raadpleeg „Weergave van de resterende accucapaciteit” voor de schatting van de resterende accucapaciteit. Raadpleeg „Problemen oplossen” voor informatie over knipperende fouten.



**WARNING**

Gebruik geen andere oplader of oplaadmethode om de speciale accu's op te laden. Gebruik van een andere oplader kan brand, explosie of schade aan de accu's veroorzaken.



**WARNING**

Belangrijke veiligheidsinstructies — bewaar deze instructies om het risico op brand of elektrische schokken te verkleinen, volg je deze instructies aandachtig. Deze handleiding bevat belangrijke veiligheids- en bedieningsinstructies voor de accu-oplader Type PASC5. Voordat je de accu-oplader gebruikt, lees je alle instructies en waarschuwingsopdrachten op de accu-oplader, de accu, en het product dat de accu gebruikt. Gebruik het alleen voor het opladen van de type PASB2-, PASB4- en PASB5-batterijen voor het Yamaha e-Bike Systeem. Andere typen batterijen kunnen barsten, wat kan leiden tot letsel aan personen en beschadiging.

### LET OP

Breng geen vet aan op de pool van de accu.

### Geschikte oplaadomgevingen

Voor veilig en efficiënt opladen, gebruik je de accu-oplader op een locatie die:

- Vlak en stabiel is (op de fiets)
- Vrij is van regen of vocht
- Buiten direct zonlicht is
- Goed geventileerd en droog is
- Niet toegankelijk is voor kinderen en huisdieren
- Temperatuur tussen 15–25 °C

### Ongeschikte oplaadomgevingen en oplossingen

De hieronder beschreven warme en koude omgevingen kunnen er toe leiden dat het opladen op stand-by overgaat of wordt opgeheven zonder dat de accu volledig is opgeladen.

#### • Stand-by opladen/opheffen tijdens de zomer

Bij opladen op een locatie in direct zonlicht tijdens de zomer of onmiddellijk na het fietsen, gaat de accu-oplader misschien over in stand-by opladen (alle vier de indicatorlampjes accuvermogen knipperen langzaam). Raadpleeg „Afleren van de oplaadstatus van de accu”. Dit is om het opladen automatisch te stoppen om te voorkomen dat de accu de gespecificeerde temperatuur overschrijdt tijdens het opladen. Je kunt het opheffen van het opladen voorkomen door het opladen te beginnen wanneer de accu koud is of bij een kamertemperatuur van 15–25 °C. Als opheffen van het opladen optreedt, verplaatst de accu-oplader dan naar een koele locatie om de tijd stand-by opladen te verminderen.

#### • Stand-by opladen/opheffen tijdens de winter

Stand-by opladen vindt plaats wanneer de temperatuur minder is dan 0 °C. Als het opladen is gestart en de temperatuur daalt tot onder dit niveau doordat het 's avonds afkoelt of door andere factoren, wordt het opladen opgeheven en wordt overgegaan naar de stand-by modus om de accu te beschermen. Herstart het opladen in dergelijke gevallen op een binnenlocatie met een temperatuur van 15–25 °C.

#### • Storing op televisies/radio's/computers

Opladen naast televisies, radio's of vergelijkbare apparaten kan storing, flikkerende beelden en andere interferentie veroorzaken. Als dit zich voordoet, laad dan opnieuw op een locatie verder weg van de televisie of radio (bijvoorbeeld in een andere ruimte).



**WARNING**

Als er een fout optreedt tijdens het opladen, trek de stekker van de accu-oplader dan uit het stopcontact en wacht tot de accu/accu-oplader is afgekoeld.

### LET OP

- Verbind oplaadstekker van de accu-oplader niet met de laadconnector van de batterij indien deze nat is.
- Zorg dat je de oplaadstekker alleen aansluit wanneer de laadconnector op de accu volledig droog is. Anders kunnen de accu-oplader en de accu niet goed functioneren.
- Oefen geen excessieve druk uit op de oplaadstekker en trek niet aan de kabel terwijl de oplaadstekker is verbonden met de accu. Anders kunnen de stekker of connector beschadigd raken.
- Gebruik de pedalen niet wanneer de oplaadstekker is aangesloten.



**WARNING**

Pak de stekker, oplaadstekker of de polen van de oplader nooit met natte handen vast. Dit kan leiden tot een elektrische schok.

## OPMERKING

- Het opladen start automatisch.
- Als de weergave-eenheid wordt ingeschakeld terwijl de accu aan het opladen is, worden alle normale weergaven getoond, inclusief de indicator accuvermogen, maar het hulpsysteem zal niet functioneren.
- Wanneer de accu op de accu-oplader is aangesloten, zal de lamp accu-oplader knipperen met tussenpozen van ongeveer 0,2 seconden om aan te geven dat de accu wordt voorbereid om op te laden. Laat het met rust en het opladen zal normaal starten.

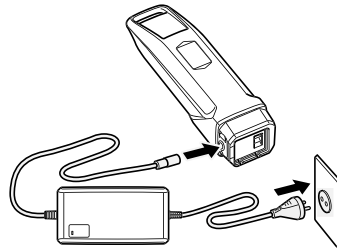

**⚠ WARNING** Indien tijdens het opladen van het batterijpakket een storing optreedt, trek dan de stekker van het netsnoer uit het stopcontact en laat het batterijpakket en de lader afkoelen.

## Batterijpakket opladen met batterijpakket los van de fiets

1. Schakel het systeem uit met de aan/uit schakelaar.
2. Gebruik voor het openen van het slot van het batterijpakket de sleutel van het ringslot van je fiets. Je kunt deze uit het ringslot halen door je fiets op slot te zetten.

## Voor het batterijpakket in de bak geldt:

3. Steek de sleutel in het slot van het batterijpakket en draai de sleutel rechtsom om het slot te ontgrendelen.
4. Verwijder het batterijpakket door deze aan de bovenkant (bij de handgreep) zijwaarts naar links te trekken en daarna omhoog uit de stekkerhouder te tillen.
5. Je kunt de sleutel weer uit het slot van het batterijpakket halen door deze linksom te draaien en terug in het ringslot van de fiets te steken.
6. Haal de dop van het laadcontact van het batterijpakket, en sluit de stekker van het laadsnoer van de lader op het laadcontact aan.



## LET OP

De stekker van het laadsnoer van de lader niet aansluiten op het laadcontact van het batterijpakket als dit nat is. Dit kan leiden tot ernstige beschadiging van het batterijpakket. Sluit de stekker van het laadsnoer van de lader alleen aan als alle verbindingen helemaal droog zijn. Oefen geen bovenmatige kracht uit op de stekker, en trek niet aan het snoer van de lader terwijl de stekker op het laadcontact is aangesloten, aangezien je hierdoor de stekker of het snoer kunt beschadigen.

7. Raadpleeg „Afleren van de oplaadstatus van de accu” en controleer of de accu-oplader de accu oplaadt.
8. De indicatorlampjes accuvermogen zullen één voor één gaan branden totdat ze alle vier aan zijn. Vervolgens zullen, wanneer het opladen is voltooid, alle lampjes uit gaan.
9. Controleer of het opladen is voltooid, en koppel vervolgens de oplaadstekker los van de accu. Hoe de stekker los te koppelen (zie de linker afbeelding)
  1. Pak de ring vrijgave vergrendeling vast.
  2. Trek het recht naar buiten.
10. Plaats het klepje op de laadconnector van de accu.
11. Bevestig de accu weer op de fiets.

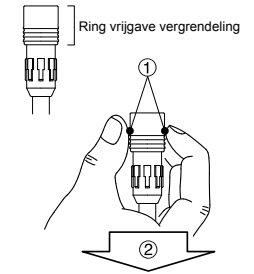

## ⚠ WARNING

- Raak de polen van de oplader nooit aan met metalen objecten. Zorg dat vreemde materialen geen kortsluiting van de polen veroorzaken. Dit kan leiden tot een elektrische schok, brand of de accu-oplader beschadigen.
- Verwijder regelmatig stof van de stekker. Anders kunnen vochtigheid of andere problemen de effectiviteit van de isolatie verminderen, wat kan leiden tot brand.
- Demonteer of modificeer de accu-oplader nooit. Dit kan leiden tot brand of een elektrische schok.
- Gebruik de lader niet met een stekkerdoos of verlengsnoer. Gebruik van een stekkerdoos of vergelijkbare methoden kan de nominale stroom overschrijden en brand veroorzaken.
- Gebruik de oplader niet met de kabel samengebonden of opgerold, en sla niet op of met de kabel om de oplader heen gewikkeld. Schade aan de kabel kan leiden tot brand of een elektrische schok.
- Steek de stekker en de oplaadstekker stevig in het stopcontact. Als de stekker en de oplaadstekker niet volledig worden ingestoken, kan dit resulteren in brand door een elektrische schok of oververhitting.
- Gebruik de accu-oplader nooit in de buurt van brandbaar materiaal of gas. Dit kan leiden tot brand of een explosie.
- Bedek de accu-oplader nooit en plaats nooit andere objecten op de accu-oplader tijdens het opladen. Dit kan leiden tot interne oververhitting wat brand kan veroorzaken.
- Veroorzaak geen kortsluiting tussen de polen van de accu. Hierdoor kan de accu heet worden of in brand vliegen, wat kan leiden tot ernstig letsel of schade aan eigendommen.
- Demonteer of modificeer de accu nooit. Hierdoor kan de accu heet worden of in brand vliegen, wat kan leiden tot ernstig letsel of schade aan eigendommen.
- Werp de accu niet in een vuur en stel niet bloot aan een warmtebron. Hierdoor kan een explosie ontstaan, wat kan leiden tot ernstig letsel of schade aan eigendommen.
- Zorg dat de accu niet valt of wordt aangestoten. Hierdoor kan de accu heet worden of in brand vliegen, wat kan leiden tot ernstig letsel of schade aan eigendommen.



## LET OP

Zorg dat er zich geen vreemd materiaal op de polen van de accu bevindt voordat je de accu plaatst.

## Aflesen van de oplaadstatus van de accu

Lamp accuoplader	Indicatorlampjes accuvermogen	Huidige status	Details
 <p>Aan</p>	<p>Brandende lampjes duiden op de voltooide hoeveelheid opladen. Een knipperend lampje duidt de huidige voortgang aan.</p>  <p>(Voorbeeld: accu is ongeveer 50-75 % opgeladen.)</p>	Opladen	Tijdens het opladen gaan de indicatorlampjes accuvermogen één voor één branden.
 <p>Uit</p>	 <p>Uit</p> <p>Vier lampjes knipperen tegelijk.</p> 	Opladen voltooid	<p>Wanneer het opladen is voltooid, gaan het lampje voor opladen op de accuoplader en het indicatorlampje accuvermogen op de accu uit.</p> <p>Het opladen zal automatisch herstarten wanneer een temperatuur wordt bereikt waarbij opladen mogelijk is. (Raadpleeg „Geschikte oplaadomgevingen“.)</p> <p>Laad indien mogelijk altijd op bij een optimale temperatuur van 15-25 °C.</p>
		Accu is in standbymodus. <i>* De interne temperatuur van de accu is te hoog of te laag.</i>	

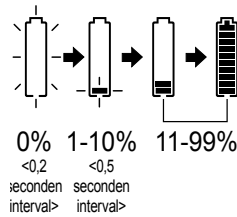
## Het aflezen van de oplaadstatus van de weergave-eenheid

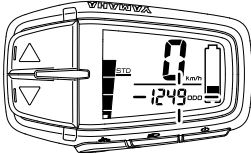
Lamp accuoplader	Indicatorlampjes accuvermogen	Huidige status	Details
 <p>Aan</p>	 <p>0% &lt;0,2 seconden interval&gt; 1-10% &lt;0,5 seconden interval&gt; 11-99%</p>	Opladen	De indicator accuvermogen 0% 1-10% 11-99% neemt langzaam toe.
 <p>Uit</p>	<p>Alle segmenten van de indicator accuvermogen branden.</p>  <p>Alle functieweergaveitems knipperen.</p> 	Opladen voltooid	<p>Wanneer het opladen is voltooid, zullen alle segmenten van de indicator accuvermogen van de aandrijfunit uit gaan en de lamp accuoplader van de oplader zal uit gaan.</p> <p>Het opladen zal automatisch herstarten wanneer een temperatuur wordt bereikt waarbij opladen mogelijk is. (Raadpleeg „Geschikte oplaadomgevingen“.)</p> <p>Laad indien mogelijk altijd op bij een optimale temperatuur van 15-25 °C.</p>
		Accu is in standbymodus. <i>* De interne temperatuur van de accu is te hoog of te laag.</i>	

## OPMERKING

Bijvoorbeeld, zelfs wanneer normaal opladen wordt gestart, als de accutemperatuur of de omgevingstemperatuur te hoog of te laag is, wordt het opladen mogelijk verlengd of wordt het opladen gestopt zonder dat de accu voldoende is opgeladen, om de accu te beschermen.

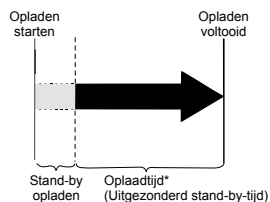

### Richtlijnen oplaadtijd

Hoewel oplaadtijd varieert afhankelijk van de resterende accucapaciteit en externe temperatuur, als de accu is uitgeput, duurt het doorgaans ongeveer 3,5 uur (bagagedragertype 400 Wh en onderbuisstype 400 Wh), 4 uur (bagagedragertype 500 Wh en onderbuisstype 500 Wh) of 5 uur (type multi locatie 600 Wh).

Als de accu overgaat naar de stand-bymodus tijdens het opladen, neemt de oplaadtijd met een gelijkmatige hoeveelheid toe.

\* Bij opladen nadat de accu een lange tijd niet is gebruikt, wordt de oplaadtijd verlengd afhankelijk van de accustatus. Houd er echter rekening mee dat als de indicatorlampjes accuvermogen niet knipperen in foutpatroon (Raadpleeg „Afleren van de oplaadstatus van de accu”), er geen storing is.

## G. WEERGAVE VAN DE RESTERENDE ACCUCAPACITEIT

Je kunt controleren hoeveel capaciteit de accu nog ongeveer heeft en in hoeverre de accu is opgeladen. De controle kan worden uitgevoerd met gebruik van de indicator resterende accuvermogen van de weergave-eenheid of het indicatorlampjes resterende accuvermogen van de accu.

### OPMERKING

- Zelfs wanneer de accucapaciteit 0 (nul) bereikt, kun je de fiets nog steeds op normale manier gebruiken.
- Als je een oude accu gebruikt, kan de indicator resterende accuvermogen plotseling zeer weinig vermogen weergeven wanneer je begint te bewegen. Dit is geen storing. Zodra het rijden stabiel is en de lading is verminderd, wordt de juiste waarde weergegeven.

## Weergave indicator resterende accuvermogen en schatting van resterende accuvermogen voor weergave-eenheid







Het resterende accuvermogen kan worden weergegeven als een numerieke waarde op het LCD-display.

Weergave van de resterende accucapaciteit voor de weergave-eenheid	Weergave van de resterende accucapaciteit	Toepasbare situatie
	100–11 %	Wanneer je de stroom van de weergave-eenheid inschakelt en continu rijdt nadat de accu volledig is opgeladen, gaan de segmenten voor de indicator resterende accuvermogen één voor één uit iedere keer dat het resterende accuvermogen met 10 % wordt verminderd.
 <0,5 seconden interval>	10–1 %	Er is zeer weinig resterend accuvermogen over. Laad de accu zo snel mogelijk op.
 <0,2 seconden interval>	0 %	Er is geen resterend accuvermogen meer over. Schakel de stroom uit voor de weergave-eenheid en laad de accu zo snel mogelijk op. <i>* Hulp wordt gestopt, maar je kunt de fiets nog steeds als een normale fiets gebruiken.</i>



## Weergave van de indicatorlampjes accuvermogen en de schatting van het resterende accuvermogen

Bij het controleren van het resterende accuvermogen, druk je op de indicatorknop accuvermogen „”.

Weergave van de indicatorlampjes accuvermogen	Schatting van het resterende accuvermogen	Toepasbare situatie
	100–76 %	Wanneer volledig opgeladen (100 %), schakelen de indicatorlampjes accuvermogen één voor één uit.
	75–51 %	
	50–26 %	
	25–11 %	
	10–1 %	
Langzaam knipperen <0,5 seconden interval>		Er is zeer weinig accuvermogen over.
	0 %	Het accuvermogen heeft o bereikt (nul). Laad de accu op.
Snel knipperen <0,2 seconden interval>		

## H. CONTROLE VÓÓR GEBRUIK



Zorg dat je deze inspectie uitvoert voordat je op de fiets rijdt. Als er iets is wat je niet begrijpt of wat je moeilijk vindt, neem dan contact op met een fietshandel.

### LET OP

- Als je een fout vaststelt, laat je fiets dan zo snel mogelijk inspecteren door een dealer.
- Het hulpmechanisme bestaat uit precisieonderdelen. Demonteer dit niet.

Naast het uitvoeren van de standaard inspectie voordat je op de fiets rijdt, voer ook de volgende inspectie uit:

Nr.	Inspectie-item	Inspectie-inhoud
1	Resterend accuvermogen	Heeft de accu voldoende vermogen?
2	Installatiestatus van de accu	Is deze correct geïnstalleerd?
3	Gebruik van het e-Bike Systeem	Werkt het e-Bike Systeem wanneer je begint te bewegen?

## I. REINIGING, ONDERHOUD EN OPSLAG

### LET OP

Gebruik geen hogedrukreinigers en dergelijke omdat deze het lekken van water kunnen veroorzaken, wat kan leiden tot schade aan eigendommen of storing van de aandrijfunit of weergave-eenheid of accu. Mocht er toch water in een van deze units terechtkomen, laat je fiets dan door een erkende dealer inspecteren.

### Onderhoud van de accu

Gebruik een vochtige, stevig uitgewrongen handdoek om vuil van de accu te vegen. Giet geen water direct op de accu, bijvoorbeeld met een slang.

### LET OP

Reinig de polen niet door deze te polijsten met een vijl of met gebruik van een draad, enz. Hierdoor kunnen storingen ontstaan.

### Onderhoud voor de aandrijfunit

### LET OP

Omdat een Aandrijfunit een precisieapparaat is, moet je het niet uit elkaar halen of er sterke kracht op uitoefenen (sla bijvoorbeeld NIET met een hamer op dit apparaat). Vooral omdat de trapas direct is verbonden met de binnenkant van de aandrijfunit, en grote schade toegebracht aan de trapas kan tot storingen lijden.

## Opslag

Bewaar het systeem op een plaats die:

- Vlak en stabiel is
- Goed geventileerd en vochtvrij is
- Beschermd is tegen de elementen en tegen direct zonlicht

## Lange opslagperiode (1 maand of langer) en gebruik na lange periode van opslag

- Wanneer je de fiets gedurende een lange periode opslaat (1 maand of langer), verwijder dan de accu en sla deze op volgens de volgende procedure.
- Verminder het resterende accuvermogen totdat één of twee indicatoren accuvermogen branden, en sla binnen op een koele, 15–25 °C, droge plaats.
- Controleer eenmaal per maand het resterende vermogen, en indien er maar één indicator accuvermogen knippert, laad de accu dan ongeveer 10 minuten op. Zorg dat het resterende accuvermogen niet te laag wordt.

## OPMERKING

- Als je de accu „volledig opgeladen” of „leeg” laat, verzwakt deze sneller.
- Door zelfontlading verliest de accu tijdens opslag langzaam zijn lading.
- Het vermogen van de accu neemt na verloop van tijd af maar correcte opslag maximaliseert de levensduur.
- Wanneer je de accu na lange tijd weer gebruikt, zorg dan dat je de accu voor gebruik oplaad. En als je de accu na 6 maanden opslag of langer weer gebruikt, laat dan je fiets inspecteren en onderhouden bij een dealer.

## J. TRANSPORT

De accu's zijn onderhevig aan de vereisten van de regelgeving voor gevaarlijke goederen. Wanneer de accu door derde partijen wordt vervoerd (bijv. via luchttransport of een transportbedrijf), moet rekening worden gehouden met speciale vereisten voor verpakking en labels. Raadpleeg een expert van gevaarlijke stoffen om het item voor transport voor te bereiden. De klant kan de accu's over de weg vervoeren zonder enige aanvullende vereisten. Vervoer geen beschadigde accu's. Plak open polen af en verpak de accu zodoende dat deze niet kan bewegen tijdens vervoer. Zorg dat je alle lokale en nationale regelgeving in acht neemt. Als je vragen hebt over het vervoer van de accu's, raadpleeg een erkende fietshandel.

## K. CONSUMENTENINFORMATIE

### Weggooiën

De aandrijfmotor, accu, accu-oplader, weergave-eenheid, snelheidssensor set, accessoires en verpakking dienen te worden gesorteerd voor milieuvriendelijk recyclen. Gooi de fiets of de componenten niet weg met het huishoudelijk afval.



Werp de accu niet in een vuur en stel niet bloot aan een warmtebron. Hierdoor kan brand of een explosie ontstaan, wat kan leiden tot ernstig letsel of schade aan eigendommen.

### Voor EU-landen:

Volgens de Europese richtlijn 2012/19/EU dienen elektrische apparaten/gereedschappen die niet langer te gebruiken zijn, en volgens Europese richtlijn 2006/66/EC dienen defecte of gebruikte accu's/batterijen afzonderlijk te worden verzameld en op milieuvriendelijke wijze worden weggegooid. Breng niet langer te gebruiken accu's terug naar een erkende fietshandel.

## L. VEREENVOUDIGDE VERKLARING VAN OVEREENSTEMMING

Hierbij verklaart YAMAHA MOTOR CO., LTD. dat de radioapparatuur Type [XoP10] in overeenstemming is met Richtlijn 2014/53/EU. De volledige tekst van de EU-conformiteitsverklaring is beschikbaar op het volgende internetadres: <https://global.yamaha-motor.com/business/e-bike-systems/document/>

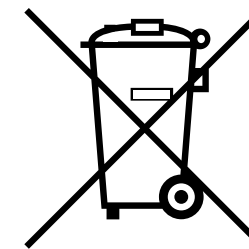

## M. PROBLEEM OPLOSSEN

### E-Bike Systeem

Symptomen	Controleer	Actie
<b>Trappen is moeilijk</b>	Is de stroom van de eergaveeenheid ingeschakeld?	Druk op de aan/uitschakelaar op de weergave-eenheid om de stroom in te schakelen.
	Is de accu geïnstalleerd?	Plaats een opgeladen accu.
	Is de accu opgeladen?	Laad de accu op.
	Is de fiets 5 minuten of langer stationair geweest?	Schakel de stroom opnieuw in.
	Fiets je op een lang hellend wegdek of draag je een zware lading tijdens de zomer?	Dit is geen storing. Dit is een beveiliging die wordt ingeschakeld wanneer de temperatuur van de accu of de aandrijfmotor te hoog is. De hulpfunctie wordt weer geactiveerd zodra de temperatuur van de accu of de aandrijfmotor is afgenomen. Door naar een lagere versnelling te schakelen die je normaal zou gebruiken zal dit minder snel optreden (bijvoorbeeld, door van de tweede naar de eerste versnelling te schakelen).
	Is de temperatuur van de lucht laag (ongeveer 10 °C of lager)?	Bewaar de accu tijdens de winter binnenshuis alvorens te gebruiken.
	Laad je de accu op terwijl deze op de fiets is gemonteerd?	Stop met het opladen van de accu.

Symptomen	Controleer	Actie
De aandrijfmotor schakelt in en uit tijdens het fietsen.	Is de accu correct geïnstalleerd?	Controleer of de accu op zijn plaats is vergrendeld. Als het probleem zich blijft voordoen terwijl de accu stevig op de plaats is vergrendeld, is er mogelijk een probleem met de aansluiting van de polen of de draden van de accu. Laat je fiets inspecteren door een erkende dealer.
De aandrijfmotor maakt vreemde geluiden.		Er is mogelijk een probleem binnenin de aandrijfmotor. Laat je fiets inspecteren door een erkende dealer.
Er komt rook of een vreemde geur uit de aandrijfmotor.		Er is mogelijk een probleem binnenin de aandrijfmotor. Laat je fiets inspecteren door een erkende dealer.
Het hoofddisplay dat wordt weergegeven tijdens het rijden en „Er” worden afwisselend weergegeven, en een foutbeschrijving wordt weergegeven op de functieweergave.		Het probleem doet zich voor in het e-Bike Systeem. Schakel de stroom uit en daarna weer aan. Als het probleem niet kan worden opgelost, laat je fiets dan zo snel mogelijk inspecteren door een dealer.

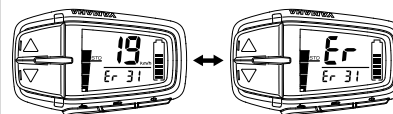

Symptomen	Controleer	Actie
De rijafstand is afgenomen.	Laad je de accu volledig op?	Laad de accu op totdat deze vol (F) is.
	Gebruik je het systeem bij lage temperaturen?	De normale reisafstand wordt hersteld wanneer de omgevingstemperatuur stijgt. Als je de accu voor gebruik binnenshuis bewaart (op een warme locatie) neemt het reisbereik onder koude omstandigheden toe.
	Is de accu versleten?	Vervang de accu.
De snelheid wordt niet weergegeven, zelfs tijdens het rijden, en de functieweergave knippert.		De snelheidssensor kan een juist signaal niet detecteren. Schakel de stroom naar de weergave-eenheid uit en schakel deze daarna weer in. Selecteer de hulpmodus in en fiets dan een klein stukje. Zorg ook dat de magneet correct gemonteerd is aan de spaken van de wielen.



Symptomen	Controleer	Actie
De snelheid wordt aangegeven, maar de functieweergave knippert. (Hulpstroom is gestopt.)		Dit is geen storing. Het is in een toestand waarin de bediening van het hulpstroomstelsel normaal is. Deze staat kan voorkomen afhankelijk van de trapkracht en rijsnelheid, maar het keert terug naar de normale toestand indien er is bevestigd dat het systeem normaal is.
Het hoofddisplay dat wordt weergegeven tijdens het rijden en „Er” worden afwisselend weergegeven, en een foutbeschrijving wordt weergegeven op de functieweergave.		Het probleem doet zich voor in de accu. Schakel de stroom uit en daarna weer aan. Als het probleem niet kan worden opgelost, laat je accu dan zo snel mogelijk inspecteren door een dealer.

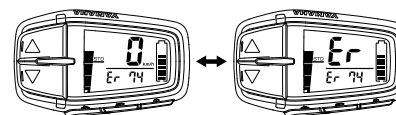





Symptomen	Controleer	Actie
<p>De indicator automatische modus knippert.</p> 		<p>Er is mogelijk een probleem binnenin de aandrijfunit. Schakel de stroom naar de weergave-eenheid uit en schakel deze daarna weer in. Als het probleem niet kan worden opgelost, laat je fiets dan zo snel mogelijk inspecteren door een dealer.</p>

### DUWHULPFUNCTIE

Symptomen	Controleer	Actie
De duwhulpfunctie schakelt uit.	Werd het wiel een aantal seconden geblokkeerd?	Haal je vinger heel even van de drukschakelaar duwhulp af en nadat je zeker weet dat de wielen draaien, druk je de schakelaar opnieuw in.
	Heb je getrapt terwijl de duwhulpfunctie ingeschakeld was?	Haal je voeten van de pedalen en haal je vinger even van de drukschakelaar duwhulp. Druk vervolgens opnieuw op de schakelaar.

### Accu en oplader

Symptomen	Controleer	Actie
Kan niet opladen	Is de stekker goed aangesloten? Is de oplaadstekker stevig in de accu gestoken?	Sluit opnieuw aan en probeer nogmaals op te laden. Als de accu nog steeds niet oplaadt, functioneert de accu-oplader mogelijk niet goed.
	Branden de indicatoren resterend accuvermogen?	Bekijk de oplaadmethode en probeer nogmaals op te laden. Als de accu nog steeds niet oplaadt, functioneert de accu-oplader mogelijk niet goed.
	Zijn de polen van de accuoplader of accu vuil of nat?	Verwijder de accu uit de accu-oplader en de stekker van de oplader uit het stopcontact. Gebruik een droge doek of een wattenstaafje om de oplader en de polen van de accu te reinigen. Sluit vervolgens zowel de accu en de accu-oplader opnieuw aan.
	Er is een fout met de polen opgetreden.	Verwijder de accu van de fiets. Sluit vervolgens de oplaadstekker aan op de accu. (Als de indicator accuvermogenlampen afwisselend knipperen, duidt dit mogelijk op een storing in de accu). Wanneer de accu opnieuw op de fiets wordt gemonteerd en de aan/uit-schakelaar van de weergave-eenheid wordt ingedrukt, als de indicator accuvermogenlampen nog steeds afwisselend knipperen, is er mogelijk een storing in de aandrijfunit.

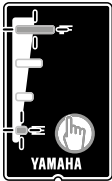
Symptomen	Controleer	Actie
	Er is een fout met de polen opgetreden.	Verwijder de accu uit de accu-oplader, plaats de accu op de fiets en druk op de aan/uit-schakelaar van de weergave-eenheid. Wanneer de oplaadstekker weer in de accu wordt geplaatst, en de indicator accuvermogen-lampen nog steeds gelijktijdig knipperen, duidt dit mogelijk op een defect in de accu-oplader.
	Is de laadconnector op de accu nat?	Reinig de laadconnector en de oplaadstekker. Wrijf ze daarna droog. Sluit de oplaadstekker daarna aan op de laadconnector.
De indicator accuvermogen-lampen aan beide zijden knipperen gelijktijdig.		De accubeschermingsfunctie is ingeschakeld en het systeem kan niet worden gebruikt. Vervang de accu zo snel mogelijk bij een erkende dealer.
De accu-oplader geeft abnormale geluiden, vieze geuren of rook af.		Trek de oplaadstekker uit en stop onmiddellijk het gebruik. Laat je fiets inspecteren door een erkende dealer.
De accu-oplader wordt heet.	Het is normaal dat de accu-oplader een beetje warm wordt tijdens het opladen.	Als de accu-oplader te warm is om aan te raken, trek de stekker van de oplader er dan uit, wacht tot deze is afgekoeld, en neem contact op met een erkende dealer.

Symptomen	Controleer	Actie
Na het opladen zullen alle indicatorlampjes accuvermogen niet branden wanneer de indicatorknop accuvermogen „  “ wordt ingedrukt.	Is de oplaadstekker losgekoppeld, of is de accu verwijderd tijdens het opladen?	Laad de accu nogmaals op.
	Ben je begonnen met opladen toen de accu warm was, zoals vlak na gebruik?	Verplaats de accu naar een locatie waar de accutemperatuur de temperatuur bereikt waarbij opladen mogelijk is (15–25 °C) en start het opladen opnieuw.
Na het loskoppelen van de oplaadstekker op de accu-oplader van de accu, blijven de indicatorlampjes accuvermogen branden.	Is de laadconnector op de accu nat?	Reinig de laadconnector en de oplaadstekker. Wrijf ze daarna droog.

## N. SPECIFICATIES

Bereik van hulpsnelheid		o tot minder dan 25 km/h	
Elektrische motor	Type	Borstelloze DC type	
	Nominaal vermogen	250 W	
Hulpstroomregelmethode		Besturingsmethode is afhankelijk van trapsnelheid en snelheid van de fiets	
Accu	Onderbuistype 400 Wh/500 Wh	Type	PASB5 (Lithium-ion accu)
		Spanning	36 V
		Capaciteit	11 Ah/13,6 Ah
		Aantal accucellen	40
Accu-oplader		Type	PASC5
		Ingangsspanning	AC 220–240 V/50–60 Hz
		Maximale uitgangsspanning	DC 42 V
		Maximale uitgangsspanning	DC 4,0 A
		Maximaal verbruikte stroom	310 VA/180 W (Opgeladen bij AC 240 V)
	Toepasbare soort accu	PASB2/PASB4/PASB5	

## NUVINCI® VERSNELLING

Naast de middenmotor van Yamaha, hebben de Babboe Mountain bakfietsen een NuVinci® versnelling. Deze combinatie zorgt voor een heerlijke fietservaring! NuVinci® versnellingen betekent traploos schakelen – net zo eenvoudig als het draaien aan de volumeknop van de radio. Dit revolutionaire versnellingsstelsel garandeert een ontspannen rit en een soepele, traploze overgang van de ene naar de andere versnelling met letterlijk niet meer dan een kleine polsbeweging.

NuVinci® technologie betekent: Minder aandacht voor de bediening van de fiets en meer focus op wat echt belangrijk is. Het verkeer of je kindjes voor in de bak. De basis van de revolutionaire NuVinci technologie wordt gevormd door de continu variabele transmissie die heel eenvoudig aan jouw persoonlijke rijstijl kan worden aangepast. Of je nu voor het stoplicht staat te wachten of hard moet trappen tegen de wind, met de NuVinci componenten vindt je altijd de juiste overbrengingsverhouding. Je hebt de mogelijkheid om de overbrengingsverhouding tussen de pedalen en het achterwiel in een continue beweging te veranderen. Je draait een klein beetje aan de draaischakelaar op het stuur en de overbrengingsverhouding wordt traploos aangepast. Dit gaat altijd heel gemakkelijk en comfortabel waarbij het niet uitmaakt of je je benen stilhoudt, de pedalen vol belast of dat je staat te wachten voor een verkeerslicht.



Traploos schakelen



Moeiteloos schakelen, zelfs onder belasting



Groter versnellingsbereik dan vele conventionele schakelsystemen

### Het gebruik van de versnelling

De slimme NuVinci versnellingsnaaf maakt schakelen eenvoudiger dan ooit. Je kunt nu gewoon doortrappen tijdens het schakelen. De tandloze versnelling garandeert een soepele overgang van de ene versnelling in de ander. En dankzij de hermetisch afgesloten naaf is deze levenslang onderhoudsvrij. Je bepaalt zelf in welke versnelling je fietst. Dankzij de tandloze NuVinci versnellingsnaaf kun je simpelweg schakelen tijdens het trappen. Zo kun je ongestoord doortrappen terwijl je zelf de weerstand bepaalt. Draai eenvoudig aan het handvat om van versnelling te wisselen.

### Draaischakelaar

Het bedienen van de versnellingsnaaf op de N360 gaat met een eenvoudige draaischakelaar. Het display van de draaischakelaar toont een eenvoudig symbool: een berg voor lagere snelheid en een vlak streepje voor hogere snelheid. Omdat er geen vaste versnellingen zijn, bepaal je zelf exact de gewenste overbrengingsverhouding waarbij je comfortabel fietst. Veranderingen in de overbrengingsverhouding kunnen zelfs worden gedaan als je de pedalen zwaar belast.



## RICHTLIJNEN ONDERHOUD EN VERZORGING

### Reiniging

- Uw NuVinci N360 componenten zijn volledig gesloten en goed beschermd tegen invloeden van buitenaf. Echter, gebruik geen hogedrukreinigers of waterjets voor het schoonmaken van je fiets, want daardoor zou water in de naaf kunnen doordringen hetgeen tot storingen kan leiden.
- Tijdens het winterseizoen is het raadzaam je fiets iets vaker schoonmaken zodat wegzout geen schade kan aanbrengen.
- Gebruik geen agressieve schoonmaakmiddelen.

### Smering

- De NuVinci N360 CVP is voorzien van een permanente smering en de interne onderdelen van de CVP zijn tijdens de gehele levensduur onderhoudsvrij.
- Het NuVinci N360 interne freewheelmechanisme kan wel worden onderhouden.
- Regelmatige smering zal de levensduur van de ketting verlengen.

### Richtlijnen reparatiewerkzaamheden

- Onderhoudswerkzaamheden aan de NuVinci N360 CVP en de draaischakelaar mag alleen worden uitgevoerd door een gekwalificeerde fietsdealer.
- Ondeugdelijke werkzaamheden aan jouw NuVinci N360-systeem kan jezelf in gevaar brengen en je garantie kan komen te vervallen.
- Schoonmaken van slijtagegevoelige onderdelen. Schakelkabels, kabel behuizing, draaiversteller, tandwielen en kettingen zijn aan slijtage onderhevig. Controleer deze onderdelen derhalve regelmatig op juiste werking en vervang ze indien nodig.
- Neem contact op met jouw gekwalificeerde fietsdealer als je vragen of problemen hebt.

### Aanvullende informatie

- Kijk op onze website voor aanvullende onderhoudsinformatie [www.enviolo.com](http://www.enviolo.com)

## GARANTIE NUVINCI VERSNELLINGEN

### NuVinci beperkingen in de garantievoorwaarden voor fietsen

Enviolo garandeert dat zij, naar eigen goeddunken, elke NuVinci® continu variabele planetaire (CVP) aandrijving die materiaaldefecten of afwerkingsfouten vertoont, zal repareren, vervangen of vergoeden gedurende een periode van twee jaar vanaf de datum van oorspronkelijke aankoop. Enviolo garandeert op dezelfde manier ook de draaischakelaar tegen defecten in materiaal en afwerking gedurende een periode van twee jaar vanaf de datum van oorspronkelijke aankoop.

Deze garantie geldt alleen voor de oorspronkelijke koper en is niet overdraagbaar. Impliciete garanties (waaronder, zonder beperking, garanties van verkoopbaarheid of geschiktheid voor een bepaald doel) gelden niet voor het product, behalve als plaatselijke wetgeving de uitsluiting van dergelijke impliciete garanties



verbiedt, in welk geval de duur van deze impliciete garanties beperkt zal zijn tot de duur van de hierboven beschreven expliciete garantie. In geen geval zal Enviolo aansprakelijk zijn voor enig verlies, ongemak of schade, hetzij directe, indirecte, incidentele, gevolg of andere schade, als gevolg van schending van enige expliciete of impliciete garantie met betrekking tot het product, tenzij uitdrukkelijk hierin beschreven. Volgens de wetgeving in sommige locaties is (i) de uitsluiting van impliciete garanties, (ii) beperkingen op hoe lang een impliciete garantie duurt of (iii) de uitsluiting of beperking van een bepaalde soort schade niet toegestaan, zodat de bovenstaande beperkingen of uitsluiting mogelijk niet op jou van toepassing zijn. In zoverre dat deze garantieverklaring niet strookt met plaatselijke wetgeving, wordt deze garantie geacht te zijn gewijzigd in zoverre dit noodzakelijk is om verenigbaar te zijn met deze wetgeving. Als je jouw NuVinci-CVP heeft gekocht als onderdeel van een ander product, vervangt deze garantie gezamenlijk, of is geen uitbreiding van de garantie van de fabrikant van het betreffende product. Die garantie is geheel de verantwoordelijkheid van de fabrikant van dat betreffende product.

### Beperkingen van garantie

Deze garantie geldt niet voor de volgende gevallen:

- Een product dat wordt gebruikt in een andere toepassing dan een door één persoon te berijden fiets (geen tandems).
- Een product dat incorrect geïnstalleerd en/of aangepast is volgens de technische installatiehandleiding van NuVinci, die kan worden gevonden op [www.enviolo.com](http://www.enviolo.com).
- Een product dat in strijd met de service documentatie gedemonteerd is. (N360 Gebruikers Handleiding en Technisch Handleiding).
- Tenzij vooraf schriftelijk door Enviolo geaccepteerd, een product dat gebruikt wordt voor commerciële doeleinden.
- Schade aan het product:
  - ter beoordeling van Enviolo als gevolg van een crash, impact, misbruik van het product.
  - als gevolg van het gebruik van het product in gevallen waarin Enviolo, en slechts in haar beoordeling, van mening is dat er sprake is van extreme toepassingen zoals, maar niet beperkt tot downhill, freeride, 'North Shore' style, BMX, enzovoort.
  - als gevolg van het aandrijven van het product met elektromotoren met meer dan 250 watt vermogen, of aandrijving van het product met verbrandingsmotoren.
  - schade veroorzaakt door het gebruik van onderdelen die niet compatibel, geschikt en/of goedgekeurd zijn door Enviolo voor gebruik met het product.
  - die ontstaan is tijdens het transport van het product.
- Een product dat is gewijzigd of waarvan het serienummer of de datumcode werd gewijzigd, uitgewist of verwijderd.
- Normale slijtage van onderdelen die blootstaan aan slijtage zoals bijvoorbeeld rubber afdichtingen en ringen, geleidewieltjes op de kettingspanner (indien van toepassing), de rubber draaigreep, schakelkabels.
- Schade aan onderdelen die niet zijn geproduceerd door Enviolo (uitvalende, kettingen, freewheel, etc.).
- Werkzaamheden die vereist zijn om het product te demonteren, opnieuw te monteren of af te stellen tijdens de fietsassemblage.

*Deze beperkte garantie is de enige en exclusieve garantie die Enviolo geeft met betrekking tot het product en wordt verstrekt ter vervanging van elke andere garantie. In zoverre toegelaten door van toepassing zijnde wetgeving worden alle expliciete of impliciete garanties die hierin niet zijn beschreven afgewezen, waaronder alle impliciete garanties van verkoopbaarheid of geschiktheid voor een bepaald doel. De aansprakelijkheid van Enviolo volgens deze beperkte garantie is uitsluitend beperkt tot de hierboven vermelde aansprakelijkheden. In het geval dat enige bepaling van deze beperkte garantie ongeldig of onafdwingbaar is of wordt, onder de toepasselijke wetgeving, zullen de resterende voorwaarden ervan volledig van kracht blijven en zullen deze ongeldige of onafdwingbare bepalingen zodanig worden geïnterpreteerd worden als zijnde geldig en afdwingbaar. Enviolo, NuVinci en hun gestyleerde logo zijn handelsmerken of geregistreerde handelsmerken van Enviolo. Alle rechten voorbehouden. © 2010*

### Service onder garantie

Claims die onder deze garantie vallen moeten worden afgehandeld via de dealer waar het voertuig of het Enviolo-component gekocht werd, of via de erkende NuVinci dealer. Stuur het Enviolo-component naar de dealer samen met de originele gedateerde factuur of een aankoopbon. De dealer zal contact opnemen met de klantenservice van Enviolo om je garantieclaim verder af te handelen.

Dealers die een garantieclaim krijgen, moeten contact opnemen met de klantenservice van Enviolo voor een garantieautorisatie (Warranty Return Authorization). De dealer zal vervolgens het product retourneren aan Enviolo samen met een toereikend bewijs van de datum van aankoop.

Enviolo behoudt zich het recht voor om de beperkende garantievoorwaarden, afgezien van de garantietermijn, zonder voorafgaande kennisgeving te wijzigen.

### Dealers die een garantieclaim hebben, dienen contact op te nemen met:

Enviolo  
Customer Service  
[support@enviolo.com](mailto:support@enviolo.com)  
+31(0)85-0498698  
[www.enviolo.com](http://www.enviolo.com)





## INDEX

Congratulations 43

### Instructions for use of the Yamaha center motor

Function of the Yamaha center motor 44

Electric bike components 44

A Locations of the warning and specification labels 45

B. Description 46

C. E-bike systems 46

D. Safety information 48

E. Instrument and control functions 50

F. Battery pack and charging procedure 55

G. Checking the residual battery capacity 62

H. Pre-operation check 65

I. Cleaning, maintenance and storage 65

J. Transport 66

K. Consumer information 67

L. Simplified declaration of conformity 67

M. Troubleshooting 68

N. Specifications 75

### Instructions for use of the NuVinci gears

14. NuVinci® shifting system 76

15. Basic maintenance and care 77

16. Warranty NuVinci® 77

## CONGRATULATIONS,

with the purchase of your electric Babboe Mountain cargo bike. The Babboe Mountain comes in several models, which are all covered in this manual.

To correctly use the electric Yamaha mid-drive motor in combination with the Enviolo (Nuvinci) stepless shifting system, we advise you to read this manual carefully before heading out on your Babboe cargo bike. The user guide provides information about the use and operation of the battery and pedal assistance. Moreover, we provide an explanation regarding the warranty and maintenance.

Wishing you lots of cargo bike enjoyment!

### More information?

For more information, the latest news and additional tips on how to cycle properly on a Babboe cargo bike, please visit our website and/or follow us on Facebook.

[www.bakfietsen.com](http://www.bakfietsen.com)

[www.facebook.com/Bakfiets](https://www.facebook.com/Bakfiets)

### Please note

Your Babboe cargo bike may differ from the illustrations in this manual.



## FUNCTION OF THE YAMAHA CENTER MOTOR

The Babboe Mountain cargo bikes are equipped with a centermotor of Yamaha. The support is given directly on the bottom bracket, which makes the electrical support very natural. The NuVinci gear shifting system will be explained further in the manual.

Below you will find the detailed instruction for the use of the Yamaha electric support:

### GENERAL WARNING

**⚠ Failure to follow the warnings contained in this manual can result in serious injury or death.**

Particularly important information is distinguished in this manual by the following notations:

	This is the safety alert symbol. It is used to alert you to potential personal injury hazards. Obey all safety messages that follow this symbol to avoid possible injury or death.
	A WARNING indicates a hazardous situation which, if not avoided, could result in death or serious injury.
<b>NOTICE</b>	A NOTICE indicates special precautions that must be taken to avoid damage to the vehicle or other property.
<b>TIP</b>	A TIP provides key information to make procedures easier or clearer.

\* Products and specifications are subject to change without notice.

## ELECTRIC BIKE COMPONENTS

### A. LOCATION OF THE WARNING AND SPECIFICATION LABELS

Read and understand all of the labels on your battery pack and battery charger. These labels contain important information for safe and proper operation. Never remove any labels from your battery pack and battery charger:

#### Battery pack

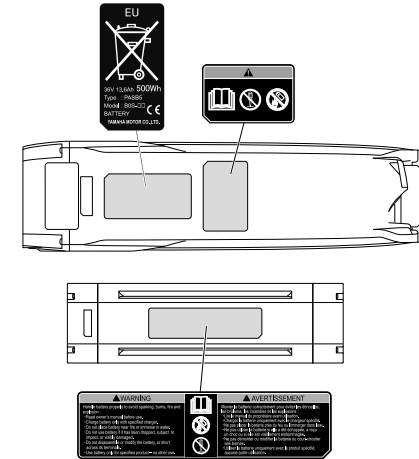

#### Battery charger

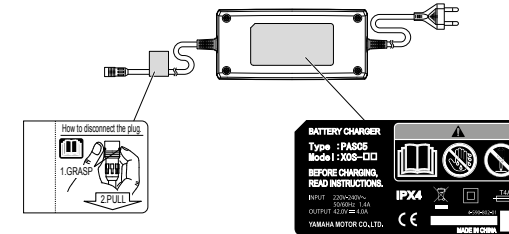

Familiarize yourself with the following pictograms and read the explanatory text, then make sure to check the pictograms that apply to your model.

- Read the Owner's manual
- Do not dispose of in a fire
- Do not disassemble
- Do not use with wet hands

## B. DESCRIPTION

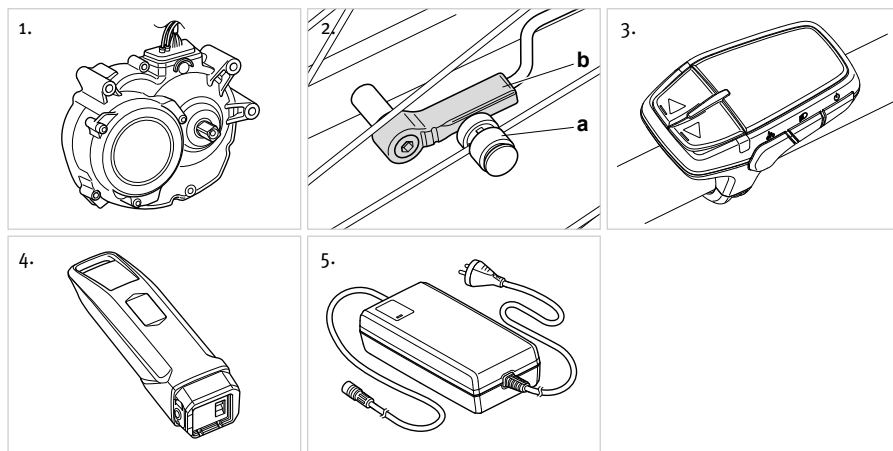

1. Drive Unit (PWseries SE)
2. Speed sensor set
  - a) Magnet sensor spoke type
  - b) Pick up
3. Display unit
4. Battery pack (Down tube type 400 Wh/500 Wh)
5. Battery charger

## C. E-BIKE SYSTEMS

The e-Bike Systems are designed to give you the optimal amount of power assist.

It assists you within a standard range based on factors such as your pedaling strength, bicycle speed, and current gear.

The e-Bike Systems do not assist in the following situations:

- When the display unit's power is off.
  - When you are moving 25 km/h or faster.
  - When you are not pedaling and the pushing assist switch is released.
  - When there is no residual battery capacity.
  - When the automatic power off function\* is operating.
- \* Power turns off automatically when you do not use the e-Bike Systems for 5 minutes.*
- When the assist mode is set to Off mode.

### Multiple power assist modes are available.

Choose from High-Performance mode, Standard mode, Eco mode, +Eco mode, Off mode to suit your riding conditions. See "Displaying and switching the assist mode" for information on switching between assist modes.

High-Performance mode	Use when you want to ride more comfortably, such as when climbing a steep hill.
Standard mode	Use when riding on flat roads or climbing gentle hills.
Eco mode +Eco mode	Use when you want to ride as far as possible.
Off mode	Use when you want to ride without power assist. You can still use the other display unit functions.

### Conditions that could decrease remaining assist distance

The remaining assist distance will decrease when riding in the following conditions:

- Frequent starts and stops
- Numerous steep inclines
- Poor road surface conditions
- When riding together with children
- Riding into a strong head wind
- Low air temperature
- Worn-out battery pack
- When using the headlight (applies only to models equipped with lights powered by the battery pack)
- Frequent acceleration
- Heavier rider and luggage weight
- Higher assist mode
- Higher riding speed

Remaining assist distance will also decrease if the bicycle is not maintained properly. Examples of inadequate maintenance that could decrease remaining assist distance:

- Low tire pressure
- Chain not turning smoothly
- Brake engaged constantly



## D. SAFETY INFORMATION

Never use this battery charger to charge other electrical appliances.

Do not use any other charger or charging method to recharge the special batteries. Using any other charger could result in fire, explosion, or damage the batteries.

This battery charger can be used by children aged from 8 years and above and persons with reduced physical, sensory or mental capabilities or lack of experience and knowledge if they have been given supervision or instruction concerning use of the battery charger in a safe way and understand the hazards involved. Children shall not play with the battery charger. Cleaning and user maintenance shall not be made by children without supervision.

Although the battery charger is waterproof, never allow it to become immersed in water or other fluids. In addition, never use the battery charger if the terminals are wet.

Never handle the power plug, charging plug or touch the charger contacts with wet hands. This could result in electric shock.

Do not touch charger contacts with metallic objects. Do not allow foreign material to cause short circuit of the contacts. This could result in electric shock, fire, or damage the battery charger.

Periodically remove dust from the power plug. Dampness or other issues could reduce the effectiveness of the insulation, resulting in fire.

Never disassemble or modify the battery charger. This could result in fire or electric shock.

Do not use with a power strip or extension cord. Using a power strip or similar methods may exceed rated current and can result in fire.

Do not use with the cable tied or rolled up, and do not store with the cable wrapped around the charger main body. Cable damage can result in fire or electric shock.

Firmly insert the power plug and the charging plug into the socket. Failure to insert the power plug and the charging plug completely can result in fire caused by electric shock or overheating.

Do not use the battery charger near flammable material or gas. This could result in fire or explosion.

Never cover the battery charger or place other objects on top of it while charging. This could result in internal overheating leading to fire.

Do not drop the battery charger or expose it to strong impacts. Otherwise, it could cause a fire or electric shock.

Store the battery pack and battery charger out of reach of children.

Do not touch the battery pack or battery charger while it is charging. As the battery pack or battery charger reaches 40–70 °C during charging, touching it could result in burns.

Do not use if the battery pack case is damaged, cracked, or if you smell any unusual odors. Leaking battery fluid can cause serious injury.

Do not short the contacts of the battery pack. Doing so could cause the battery pack to become hot or catch fire, resulting in serious injury or property damage.

Do not disassemble or modify the battery pack. Doing so could cause the battery pack to become hot or catch fire, resulting in serious injury or property damage.

If the power cable is damaged, stop using the battery charger and have it inspected at an authorized dealer.

Do not turn the pedals or move the bicycle while the battery charger is connected. Doing so could cause the power cable to become tangled in the pedals, resulting in damage to the battery charger, power cable, and/or plug.

Handle the power cable with care. Connecting the battery charger from indoors while the bicycle is outdoors could result in the power cable becoming pinched and damaged in a doorway or window.

Do not run over the power cable or plug with the wheels of the bicycle. Doing so could result in damage to the power cable or plug.

Do not drop the battery pack or subject it to impact. Doing so could cause the battery pack to become hot or catch fire, resulting in serious injury or property damage.

Do not dispose of the battery pack in a fire or expose it to a heat source. Doing so could cause fire, or explosion, resulting in serious injury or property damage.

Do not modify or disassemble the e-Bike Systems. Do not install anything other than genuine parts and accessories. Doing so could result in product damage, malfunction, or increase your risk of injury.

When stopped, be sure to apply the front and rear brakes and keep both feet on the ground. Placing one's foot on the pedal when stopped may unintentionally engage the power assist function, which could result in loss of control and serious injury.

Do not ride the bicycle if there is any irregularity with the battery pack or e-Bike Systems. Doing so could lead to loss of control and serious injury.

Be sure to check the residual battery capacity before riding at night. The headlight powered by the battery pack will turn off soon after the residual battery capacity has decreased to where power assisted riding is no longer possible. Riding without an operating headlight can increase your risk of injury.

Do not start off by running with one foot on a pedal and one foot on the ground and then mounting the bicycle after it has reached a certain speed. Doing so could result in loss of control or serious injury. Be sure to start riding only after you are seated properly on the bicycle seat.

Do not press the pushing assist switch if the rear tire is off the ground. Otherwise, the tire will turn at high speed in the air and you could be injured.

Do not use the wireless function with Bluetooth low energy technology in areas such as hospitals or medical institutions where use of electronic equipment or wireless equipment is prohibited. Otherwise, this could affect the medical equipment, etc. and cause an accident.

When using the wireless function with Bluetooth low energy technology, keep the display at a safe distance from heart pacemakers in use. Otherwise, the radio waves could affect the heart pacemaker function.

Do not use the wireless function with Bluetooth low energy technology near automatic control equipment such as automatic doors, fire alarms, etc. Otherwise, the radio waves could affect the equipment and cause an accident through possible malfunction or unintentional operation.

## E. INSTRUMENT AND CONTROL FUNCTIONS

### Display unit

#### TIP

The USB receptacle is for connecting the designated YAMAHA tool; it cannot be used as a power supply.

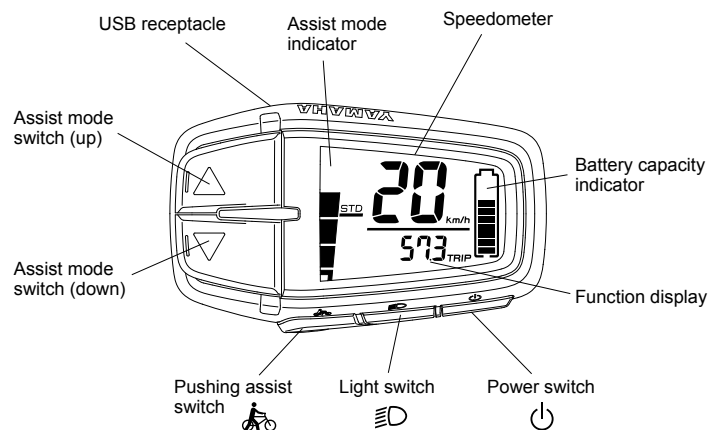

### Display unit (Display A)

The display unit offers the following operations and information displays.

#### • Power “On/Off”

Each time you press the power switch, the power switches between “On” and “Off”.

When you turn on the power, all of the displays come up. After that, it transitions to the main riding display.

#### TIP

- When you turn on the power, the assist mode is automatically set to Standard mode or High-Performance mode.
- Keep your feet off the pedals when turning on the display unit. Also, do not start riding immediately after turning on the display unit. Doing so could weaken the assist power. (Weak assist power in either of these cases is not a malfunction.) If you did either of the above by accident, remove your feet from the pedals, turn on the power again, and wait a moment (approximately two seconds) before starting to ride.

#### • Displaying and switching the assist mode

You can select the assist mode by using the assist mode switches (up & down). The selected assist mode is displayed by the assist mode indicator.

- When you press the assist mode switch (up), the mode changes from “OFF” to “+ECO”, or from “+ECO” to “ECO”, or “ECO” to “STD”, or “STD” to “HIGH”.
- When you press the assist mode switch (down), the mode changes from “HIGH” to “STD”, or from “STD” to “ECO”, or “ECO” to “+ECO” or “+ECO” to “OFF”.

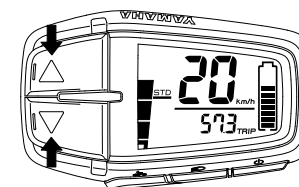
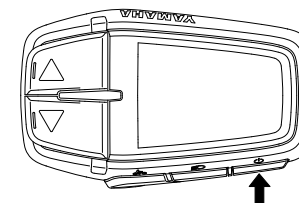
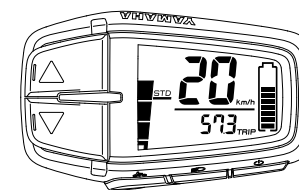



• **Speedometer**

The speedometer displays your bicycle speed (in kilometer per hour or mile per hour). To select the km/mile, see “km/mile setting”.

Assist mode	Assist mode indicator
HIGH	
▲▼	
STD	
▲▼	
ECO	
▲▼	
+ECO	
▲▼	
OFF	

PWseries SE drive unit

**TIP**

If your bicycle speed is less than 2.0 km/h or 1.2 MPH, the speedometer displays “0 km/h or 0 MPH”.

• **Battery capacity indicator**

The battery capacity indicator displays an estimate of how much capacity is left in the battery.

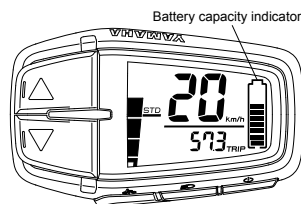
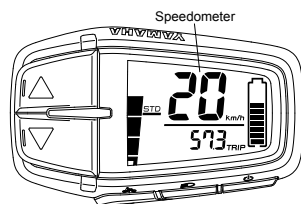

• **Function display**

The function display can display the following functions.

- Odometer
- Trip meter
- Range (Remaining assist distance)

Push the assist mode switch (down) for 1 second or longer, the display changes as follows:

Odometer → Trip meter → Range → Odometer

You can reset the data for trip meter.

- **Odometer**

This displays the total distance (in kilometers or miles) ridden while the power was on. The odometer cannot be reset.



- **Trip meter**

This displays the total riding distance (in kilometers or miles) since it was last reset. When you turn off the power, the data up to that point will remain in the display. To reset the trip meter and begin counting a new total, press the assist mode switch (up) and assist mode switch (down) simultaneously for 2 seconds or longer when the trip meter is displayed.

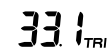

- **Range (Remaining assist distance)**

This displays an estimate of the distance (in kilometers or miles) that can be ridden with assist on the residual battery capacity of the battery installed. If you switch the assist mode when the remaining assist distance is displayed, the estimate of the distance that can be ridden with assist changes. The remaining assist distance estimate cannot be reset.



**TIP**

- The remaining assist distance changes depending on the riding situation (hills, headwind, etc.) and as the battery runs down.
- If in Off mode, “- - -” is displayed.

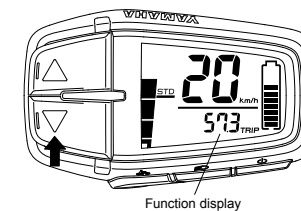

### -Headlight “On/Off”

(Applies only to models equipped with a headlight powered by the battery pack. The taillight, which is powered by the battery pack, is switched on/off with the headlight.)

Each time you press the light switch, the headlight switches between “On” and “Off”.

### -km/mile setting

Use the following steps to set the km/mile setting.

1. Make sure that the display unit is turned on.
2. Select the odometer display in the function display.
3. Press the assist mode switch (up) and assist mode switch (down) simultaneously for 2 seconds or longer.
4. When either “km” or “mile” flashes, release the switch.
5. Use the assist mode switches (up & down) to set the “km/mile”.
6. While the unit that you want to set is flashing, press the assist mode switch (down) for 1 second or longer, and release the switch when the display returns to the main riding display.

#### ⚠ WARNING

For all setting procedures, be sure to stop the bicycle and perform the required settings in a safe location. Otherwise, lack of attention to surrounding traffic or other hazards could cause an accident.

#### TIP

- The settings cannot be adjusted while riding.
- If you do the following during setting, the item that you are setting will be canceled and the display will return to the main riding display.
- Turning the crank (pedal) in the traveling direction
- Turning the rear wheel at 2 km/h and more
- Pushing the pushing assist switch

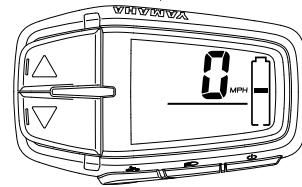
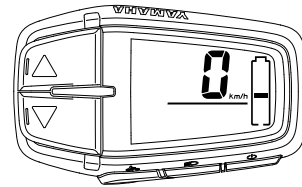
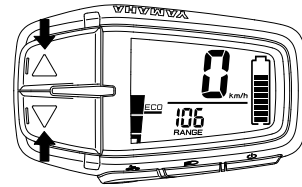
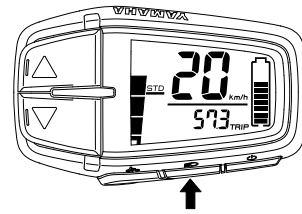

### • Pushing assist

When you are on or off the bicycle and start moving it, you can use pushing assist without pedaling the bicycle. To use pushing assist, press and hold the pushing assist switch.

Pushing assist will not work in the following situations:

- When you release the pushing assist switch.
- If you press another switch at the same time.
- When you start to pedal.
- If your bicycle speed exceeds 6 km/h.
- If you select Off mode.
- If the wheels are not turning (when braking or coming into contact with an obstacle, etc.).

#### TIP

The maximum speed will vary depending on the selected gear. The maximum speed will become slower in a lower gear.

### • Diagnosis mode

The e-Bike Systems are equipped with a diagnosis mode. If a malfunction or fault occurs in the e-Bike Systems, the main riding display and “Er” will be shown alternately, while an error description will inform you of the type of error in the function display. See “Troubleshooting” regarding symptoms and remedies for abnormal displays and abnormal flashing.

#### ⚠ WARNING

If the problem cannot be solved, have your bicycle inspected by a dealer as soon as possible.

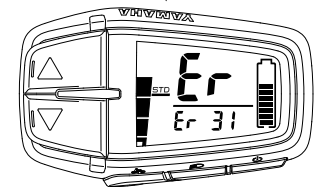
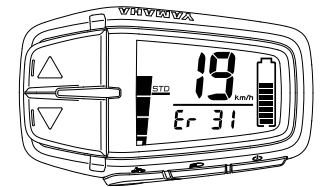
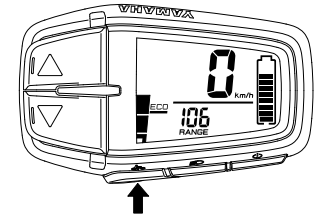

## F. BATTERY PACK AND CHARGING PROCEDURE

The battery pack equipped for the Yamaha e-Bike Systems is a lithium-ion battery. The lithium-ion battery is lightweight and offers superior capacity. However, it does have the following characteristics.

- Its performance decreases in extremely hot or cold environments.
- It naturally loses its charge.

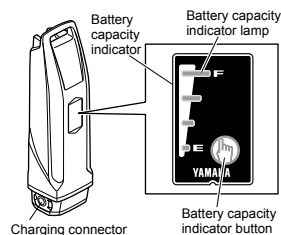

The battery pack for the Yamaha e-Bike Systems also has an embedded computer which notifies you of estimated residual battery capacity and suspected faults via the battery capacity indicator lamp.

By pressing the battery capacity indicator button, you can display the residual battery capacity for approximately 5 seconds.

See “Checking the residual battery capacity” for the estimate of the residual battery capacity. See “Troubleshooting” for information on fault flashing.



**WARNING**

Do not use any other charger or charging method to recharge the special batteries. Using any other charger could result in fire, explosion, or damage the batteries.



**WARNING**

Important safety instructions — save these instructions to reduce the risk of fire or electric shock, carefully follow these instructions. This manual contains important safety and operating instructions for battery charger Type PASC5. Before using battery charger, read all instructions and cautionary markings on battery charger, battery and product using battery. Only use it to charge PASB2, PASB4, and PASB5 type batteries for Yamaha e-Bike Systems. Other types of batteries may burst causing injury to persons and damage.

### NOTICE

Do not apply grease on the terminal of the battery.

### Appropriate charging environments

For safe and efficient charging, use the battery charger in a location that is:

- Flat and stable (when on the bicycle)
- Free of rain or moisture
- Out of direct sunlight
- Well-ventilated and dry
- Not accessible to children or pets
- Temperature between 15–25 °C

### Inappropriate charging environments and solutions

The hot and cold environments described below can cause charging to enter standby or suspension without fully charging the battery.

#### • Summertime charging standby/suspension

If charging in a location receiving direct summer sunlight or immediately after riding, the battery charger might enter charging standby (all four battery capacity indicator lamps flash slowly). See “Reading the charging status for battery pack”. This is to automatically stop charging in order to protect the battery from exceeding the specified temperature while charging. You can avoid charging suspension by starting to charge with the battery cold or at a room temperature of 15–25 °C. If charging suspension occurs, move the battery charger to a cool location to reduce the charging standby time.

#### • Wintertime charging standby/suspension

Charging standby will occur if the temperature is less than 0 °C. If charging is started and the temperature drops below this level due to late-night cooling or other factors, charging is suspended and standby mode is entered to protect the battery. In such cases, restart charging at an indoor location with a temperature of 15–25 °C.

#### • Noise on televisions/radios/computers

Charging next to televisions, radios, or similar appliances might cause static, flickering images, and other interference. If this occurs, recharge in a location further away from the television or radio (such as in another room).



**WARNING**

If a charging fault occurs during charging, remove the power plug of the battery charger from the socket and wait for the battery pack/battery charger to cool.

### NOTICE

- Do not connect the charging plug of the battery charger with the charging connector of the battery in a wet state.
- Be sure to connect the charging plug only after the charging connector on the battery pack is completely dry. Otherwise the battery charger and battery pack may malfunction.
- Do not apply excessive force to the charging plug or pull on the cord with the charging plug connected to the battery. Otherwise, the plug or connector may be damaged.
- Do not pedal while the charging plug is connected.



**WARNING**

Never handle the power plug, charging plug or touch the charger contacts with wet hands. This could result in electric shock.

## TIP

- Charging will start automatically.
- If the display unit is turned on while the battery pack is charging, all normal displays will be shown, including the battery capacity indicator, but the assist system will not function.
- When the battery pack is connected to the battery charger, the battery charger lamp will flash at approximately 0.2 second intervals to indicate that the battery pack is being prepared to be charged. Leave it alone and charging will start normally.

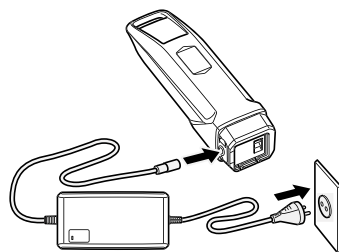

**⚠ WARNING** If a charging fault occurs during charging, remove the power plug of the battery charger from the socket and wait for the battery pack/battery charger to cool.

## Charging the battery with battery pack removed from the bike

1. Turn the system off with the on/off switch.
2. Use the key from your bike's ring lock to open the lock of the battery pack. The key can be removed from the ring lock after locking your bike.

## Removing the battery back from the box:

3. Put the key in the battery pack lock and turn it to the right to unlock it.
4. Remove the battery pack by pulling it sideways to the left (using the handle) and then lifting it up and out of the plug holder.
5. The key can now be removed from the battery pack lock by turning it to the left. Put the key back in the bike's ring lock.
6. Remove the cap from the battery pack's charging contact and connect the plug of the charger's cable to the charging contact.



## PLEASE NOTE:

Do not connect the charging cable's plug to the battery pack's charging contact when it is wet.

This can seriously damage the battery pack. Only connect the charger's cable plug when all connections are completely dry. Do not apply excessive force to the plug and do not pull the charger cable while the plug is connected to the charging contact as this may damage the plug or the cable.

7. See "Reading the charging status for battery pack", and check that the battery charger is charging the battery pack.
8. The battery capacity indicator lamps will light up one by one until all four are on. Then, when charging is complete, all of the lamps will go off.
9. Confirm that charging is complete, and then disconnect the charging plug from the battery pack. How to disconnect the plug (see the left figure)
  1. Grasp the lock-release ring.
  2. Pull it out straight.
6. Place the cap of charging inlet on the battery pack's charging connector.

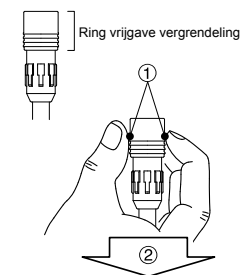





## ⚠ WARNING

- Do not touch charger contacts with metallic objects. Do not allow foreign material to cause short circuit of the contacts. This could result in electric shock, fire, or damage the battery charger.
- Periodically remove dust from the power plug. Dampness or other issues could reduce the effectiveness of the insulation, resulting in fire.
- Never disassemble or modify the battery charger. This could result in fire or electric shock.
- Do not use with a power strip or extension cord. Using a power strip or similar methods may exceed rated current and can result in fire.
- Do not use with the cable tied or rolled up, and do not store with the cable wrapped around the charger main body. Cable damage can result in fire or electric shock.
- Firmly insert the power plug and the charging plug into the socket. Failure to insert the power plug and the charging plug completely can result in fire caused by electric shock or overheating.
- Do not use the battery charger near flammable material or gas. This could result in fire or explosion.
- Never cover the battery charger or place other objects on top of it while charging. This could result in internal overheating leading to fire.
- Do not short the contacts of the battery pack. Doing so could cause the battery pack to become hot or catch fire, resulting in serious injury or property damage.
- Do not disassemble or modify the battery pack. Doing so could cause the battery pack to become hot or catch fire, resulting in serious injury or property damage.
- Do not dispose of the battery pack in a fire or expose it to a heat source. Doing so could cause an explosion, resulting in serious injury or property damage.
- Do not drop the battery pack or subject it to impact. Doing so could cause the battery pack to become hot or catch fire, resulting in serious injury or property damage.



## NOTICE

Make sure there is no foreign matter on the battery pack contacts before inserting the battery pack.

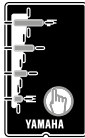
## Reading the charging status for battery pack

Battery charger lamp	Battery capacity indicator lamps	Current status	Details
 On	<p>Lit power lamps indicate the amount of charging completed. A flashing power lamp indicates current progress.</p>  <p>(Example: Battery is approximately 50–75 % charged.)</p>	Charging	During charging, the battery capacity indicator lamps light up one by one.
 Off	 Off	Charging completed	When charging is complete, the charging lamp on the battery charger and the battery capacity indicator lamp on the Off battery pack go off.
Off	<p>Four lamps flash simultaneously.</p> 	<p>Battery is in standby mode. * <i>The battery internal temperature is too high or too low.</i></p>	<p>Charging will automatically restart when a temperature is reached that allows charging. (See “Appropriate charging environments”).</p> <p>When possible, always perform charging at the optimal temperature of 15–25 °C.</p>

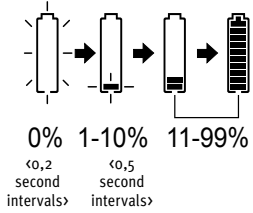
## Reading the charging status for display unit

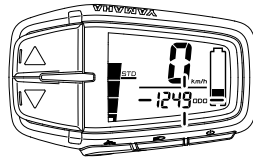
Battery charger lamp	Display unit	Current status	Details
 On	 <p>0% 1-10% 11-99%</p> <p>&lt;0,2 second intervals&gt; &lt;0,5 second intervals&gt;</p>	Charging	The battery capacity indicator slowly increases.
 Off	<p>All segments of the battery capacity indicator light up.</p> 	Charging completed	When charging is complete, all segments of the battery capacity indicator of the drive unit will go off and the battery charger lamp of the charger will go out.
Off	<p>All function display items are flashing.</p> 	<p>Battery is in standby mode. * <i>The battery internal temperature is too high or too low.</i></p>	<p>Charging will automatically restart when a temperature is reached that allows charging. (See “Appropriate charging environments”).</p> <p>When possible, always perform charging at the optimal temperature of 15–25 °C.</p>

## TIP

For example, even if normal charging is started, if the battery temperature or the surrounding temperature is too high or too low, the charging may be extended or charging may be stopped without the battery being charged sufficiently in order to protect the battery.

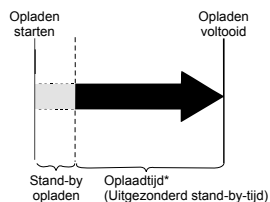

### Charging time guidelines

Although charging time varies depending on residual battery capacity and external temperature, if the battery has been exhausted, it generally takes approximately 3,5 hours (Rear carrier type 400 Wh and Down tube type 400 Wh), 4 hours (Rear carrier type 500 Wh and Down tube type 500 Wh) or 5 hours (Multi location type 600 Wh).

If the battery pack enters standby mode while charging, charging time will increase by an equal amount.

- \* If charging after a long period of disuse, the charging time will be lengthened depending on the battery status. However, note that if the battery capacity indicator lamps do not flash in fault pattern (See “Reading the charging status for battery pack”), there is no malfunction.

## G. CHECKING THE RESIDUAL BATTERY CAPACITY

You can check the estimate of how much capacity is left in the battery and to what extent it is charged. The check can be performed using either the display unit’s residual battery capacity indicator or the battery’s residual battery capacity indicator lamps.

- Even if the battery’s capacity reaches 0 (zero), you can still ride the bicycle as a regular bicycle.
- If you are using an old battery pack, the residual battery capacity indicator may suddenly display very little power when you start moving. This is not a malfunction. Once riding stabilizes and the load is reduced, the proper value is displayed.



## Residual battery capacity indicator display and estimate of residual battery capacity for display unit

The residual battery capacity can be displayed as a numerical value on the display unit.

Display of the residual battery capacity for the display unit	Display of the residual battery capacity	Applicable situation
	100–11 %	When you turn on the power of the display unit and ride continually after the battery is fully charged, the segments for the residual battery capacity indicator go out one by one each time the residual battery capacity is reduced by 10 %.
	10–1 %	There is very little residual battery capacity left. Please charge the battery soon.
	0 %	There is no more residual battery capacity. Turn off the power for the display unit and charge the battery pack soon.  <i>* Assist is stopped, but you can still ride the bicycle as a regular bicycle.</i>

## Display of the battery capacity indicator lamps and the estimate of the residual battery capacity

When checking the residual battery capacity, push the battery capacity indicator button „”.

Display of the battery capacity indicator lamps	Estimate of the residual battery capacity	Applicable situation
	100–76 %	From full charge (100 %), the battery capacity indicator lamps turn off, one by one.
	75–51 %	
	50–26 %	
	25–11 %	
	10–1 %	
Slow flashing 〈0.5 second intervals〉	10–1 %	There is very little battery capacity left.
	0 %	The battery capacity has reached 0 (zero). Please charge the battery pack.
Fast flashing 〈0.2 second intervals〉	0 %	

## H. PRE-OPERATION CHECK



Be sure to perform the inspection before riding the bicycle. If there is anything you do not understand or find difficult, please consult a bicycle dealer.

### NOTICE

- If you confirm there is a fault, have your bicycle inspected at a dealer as soon as possible.
- The power assist mechanism consists of precision parts. Do not disassemble it.

Along with performing the regular inspection before riding the bicycle, also perform the following inspections.

Nr.	Inspection item	Inspection contents
1	Residual battery capacity	Is enough capacity left in the battery?
2	Installation status of the battery pack	Is it properly installed?
3	Operation of the e-Bike Systems	Do the e-Bike Systems operate when you begin moving?

## I. CLEANING, MAINTENANCE AND STORAGE

### NOTICE

Do not use high-pressure washers or steam jet cleaners since they can cause water seepage, resulting in property damage or malfunction of the Drive Unit or display unit or battery pack. Should water get inside one of these units, have an authorized dealer inspect your bicycle.

### Caring for the battery pack

Use a moist, tightly-wrung towel to wipe off dirt on the battery pack. Do not pour water directly on the battery pack, such as with a hose.

### NOTICE

Do not clean the contacts by polishing them with a file or using a wire, etc. Doing so could result in a fault.

### Maintenance for the Drive Unit

### NOTICE

Because a Drive Unit is a precision machinery, do not disassemble or exert any strong force on it (for example, do NOT hit this product with a hammer). Especially since the crank axle is directly connected to the inside of the Drive Unit, any large damages inflicted on the crank axle may lead to failures.



## Storage

Store the system in a place that is:

- Flat and stable
- Well ventilated and free from moisture
- Sheltered from the elements and from direct sunlight

## Long storage period (1 month or longer) and using it again after a long storage period

- When storing the bicycle for a long period (1 month or longer), remove the battery pack and store it using the following procedure.
- Decrease the residual battery capacity to where one or two battery capacity indicator lamps are lit, and store it indoors in a cool 15–25 °C, dry place.
- Check the residual battery capacity once a month, and if only one battery capacity indicator lamp is flashing, charge the battery pack for about 10 minutes. Do not let the residual battery capacity become too low.

## NOTICE

- If you leave the battery pack at “full charge” or “empty”, it will deteriorate quicker.
- Due to self-discharge, the battery slowly loses its charge during storage.
- The battery’s capacity decreases over time but proper storage will maximize its service life.
- When using it again after a long storage period, be sure to charge the battery pack before using it. Also, if you are using it again after storing it for 6 months or longer, have your bicycle inspected and maintained at a dealer.

## J. TRANSPORT

The batteries are subject to the Dangerous Goods Legislation requirements. When being transported by third parties (e.g. via air transport or forwarding agency), special requirements on packaging and labels must be observed. To prepare the item for shipping, consult a hazardous materials expert. The customer can transport the batteries by road without further requirements. Do not transport damaged batteries.

Tape or mask off open contacts and pack up the battery pack in such a manner that it cannot move around in the packaging. Be sure to observe all local and national regulations. In case of questions concerning transport of the batteries, please refer to an authorized bicycle dealer.

## K. CONSUMER INFORMATION

### Disposal

The Drive Unit, battery pack, battery charger, display unit, speed sensor set, accessories and packaging should be sorted for environmental-friendly recycling. Do not dispose of the bicycle or its components as household waste.



Do not dispose of the battery pack in a fire or expose it to a heat source. Doing so could cause fire, or explosion, resulting in serious injury or property damage.

### For EU countries:

According to the European Guideline 2012/19/EU, electrical devices/tools that are no longer usable, and according to the European Guideline 2006/66/EC, defective or used battery packs/batteries, must be collected separately and disposed of in an environmentally correct manner. Please return battery packs that are no longer usable to an authorized bicycle dealer.

## L. SIMPLIFIED DECLARATION OF CONFORMITY

Hereby, YAMAHA MOTOR CO., LTD. declares that the radio Equipment type [XoP10] is in compliance with Directive 2014/53/EU. The full text of the EU declaration of conformity is available at the following internet address: <https://global.yamaha-motor.com/business/e-bike-systems/document/>

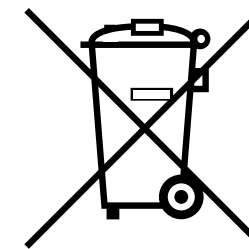

## M. TROUBLESHOOTING

### E-Bike Systems

Symptom	Check	Action
<b>Pedaling is difficult.</b>	Is the display unit's power on?	Press the power switch on the display unit to turn the power on.
	Is the battery pack installed?	Install a charged battery pack.
	Is the battery pack charged?	Charge the battery pack.
	Has the bicycle remained stationary for 5 minutes or longer?	Turn the power on again.
	Are you riding on a long inclined road or carrying a heavy load during summertime?	This is not a malfunction. It is a safeguard engaged when the temperature of the battery pack or the Drive Unit is too high. Power assist will be restored once the temperature of the battery pack or the Drive Unit has decreased. Also, you can make this less likely to occur by shifting to a lower gear than you would usually use (for example, by shifting from second to first gear).
	Is the air temperature low (roughly 10 °C or below)?	During the wintertime, store the battery pack indoors before use.
	Are you charging the battery pack while it is mounted on the bicycle?	Stop charging the battery pack.

Symptom	Check	Action
The Drive Unit turns on and off while riding.	Is the battery pack correctly installed?	Check to make sure the battery pack is locked in place. If this problem still occurs with the battery pack firmly locked in place, there may be a loose connection with the battery pack terminals or wires. Please contact Babboe.
Strange rumbling or crunching noises come from the Drive Unit.		There could be a problem inside the Drive Unit. Please contact Babboe.
Smoke or unusual odor comes from the Drive Unit.		There could be a problem inside the Drive Unit. Please contact Babboe.
The main riding display and "Er" are displayed alternately, and an error description is indicated in the function display.		The problem occurs in the e-Bike Systems. Turn off the power and then turn it on again. If the problem cannot be solved, please contact Babboe.

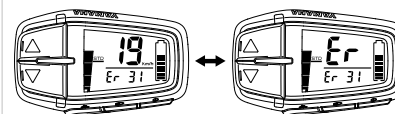

Symptom	Check	Action
Traveling range has decreased.	Are you fully charging the battery pack?	Charge the battery pack until full (F).
	Are you using the system under low temperature conditions?	Normal traveling range will be restored when the ambient temperature rises. Additionally, storing the battery pack indoors (in a warm location) before use will improve traveling range under cold conditions.
	Is the battery pack worn out?	Replace the battery pack.
The speed is not displayed even while riding, and the function display is flashing.		The speed sensor cannot detect a correct signal. Turn off the power to the display unit and then turn it on again. Select the assist mode and then ride for a short distance. Also, make sure the magnet is mounted correctly on the spokes of the wheels.



Symptom	Check	Action
The speed is displayed but the function display is flashing. (Power assist is stopped.)		This is not a malfunction. It is in a state that the operation of the power assist system is normal. This state may occur depending on the pedaling strength and riding speed, but it returns to normal condition if it is confirmed that the system is normal.
The main riding display and "Er" are displayed alternately, and an error description is indicated in the function display.		The problem occurs in the battery pack. Turn off the power and then turn it on again. If the problem cannot be solved, please contact Babboe.

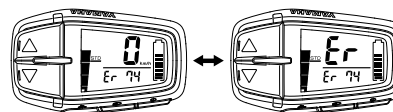



Symptom	Check	Action
<p>The Automatic mode indicator is flashing.</p> 		<p>There could be a problem inside the Drive Unit. Turn off the power to the display unit and then turn it on again. If the problem cannot be solved, please contact Babboe.</p>

### PUSHING ASSIST FUNCTION

Symptom	Check	Action
<p>The pushing assist function turns off.</p>	<p>Is the tire locked for a few seconds?</p>	<p>Release your finger from the pushing assist switch for a moment, and after making sure that the tires turn, push the switch again.</p>
	<p>Did you pedal while the pushing assist function was running?</p>	<p>Take your feet off the pedals and remove your finger from the pushing assist switch for a moment. Then press the switch again.</p>

### Battery pack and battery charger

Symptom	Check	Action
<p>Cannot charge</p>	<p>Is the power plug firmly connected? Is the charging plug firmly inserted in the battery pack?</p>	<p>Reconnect and try charging again. If the battery pack still does not charge, the battery charger might be malfunctioning.</p>
	<p>Are the residual battery capacity indicator lamps lit?</p>	<p>Review charging method and try charging again. If the battery pack still does not charge, the battery charger might be malfunctioning.</p>
	<p>Are the battery charger or battery pack contact terminals dirty or wet?</p>	<p>Remove the battery pack from the battery charger and the charger plug from the socket. Use a dry cloth or cotton swab to clean the charger and battery contact terminals. Then reconnect both the battery pack and the battery charger.</p>
	<p>There is a contact fault in the contact terminals.</p>	<p>Remove the battery pack from the bicycle. Then connect the charging plug into the battery pack. (If battery capacity indicator lamps still flash alternately, there might be a fault in the battery pack). When the battery pack is remounted on the bicycle and the power switch of the display unit is pressed, if battery capacity indicator lamps still flash alternately, there might be a fault in the Drive Unit.</p>

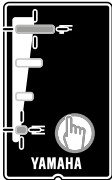
Symptom	Check	Action
	There is a contact fault in the contact terminals.	Remove the battery pack from the battery charger, mount the battery on the bicycle and press the power switch of display unit. When the charging plug is reconnected into the battery pack, if battery capacity indicator lamps still flash simultaneously, there might be a fault in the battery charger.
	Is the charging connector on the battery pack wet?	Clean the charging connector and charging plug. Then dry them. Afterwards, connect the charging plug to the charging connector.
Both side battery capacity indicator lamps are flashing simultaneously.		The battery pack protection feature has been activated and the system cannot be used. Unplug the charger plug and immediately cease operation. Please contact Babboe.
	The battery charger emits abnormal noises, foul odors or smoke.	Unplug the charger plug and immediately cease operation. Please contact Babboe.
The battery charger becomes hot.	It is normal for the battery charger to become somewhat warm during charging.	If the battery charger is too hot to be touched by hand, unplug the charger plug, wait for it to cool, and please contact Babboe.

Symptom	Check	Action
After charging, all of the battery capacity indicator lamps do not light up when the battery capacity indicator button "Ⓢ" is pressed.	Has the charger plug been unplugged or the battery pack removed during charging?	Charge the battery pack again.
	Did you start charging with the battery pack at a high temperature, such as immediately after use?	Move to a location where the battery temperature can reach the range where charging is possible (15–25 °C), and then start charging again.
After disconnecting the charging plug on the battery charger from the battery pack, the battery capacity indicator lamps continue to light up.	Is the charging connector on the battery pack wet?	Clean the charging connector and charging plug. Then dry them.

## N. SPECIFICATIONS

Range of assist speed		0 to less than 25 km/h	
Electric motor	Type	Brushless DC type	
	Rated output	250 W	
Assist power control method		Control method depends on pedaling torque and bicycle speed	
Battery pack	Down tube type 400 Wh/500 Wh	Type	PASB5 (Lithium-ion battery)
		Voltage	36 V
		Capacity	11 Ah/13,6 Ah
		Number of battery cells	40
Battery charger		Type	PASC5
		Input voltage	AC 220–240 V/50–60 Hz
		Maximum output voltage	DC 42 V
		Maximum output current	DC 4,0 A
		Maximum consumed power	310 VA/180 W (Charged at AC 240 V)
		Applicable type battery	PASB2/PASB4/PASB5

## 14. NUVINCI® SHIFTING SYSTEM

The Babboe Mountain not only has a strong Yamaha center motor (bottom bracket motor), but it has also the NuVinci stepless shifting system. This combination Stepless shifting – as simple as adjusting the volume on a radio. The revolutionary NuVinci Optimized transmission provides a perfectly relaxed ride and a smooth, stepless progression from one ratio to another, literally with a twist of the wrist. NuVinci® technology means: Concentrating less on operating the bike and more on what's important! For example, the traffic or the kids in front of you.

The continuously variable planetary transmission forms the foundation of the revolutionary NuVinci technology, which can be adapted easily to meet your individual cycling needs. Whether you're waiting at a stoplight or straining against a headwind, with NuVinci Optimized components, you'll always find the ideal gear ratio.

You can change the gear ratio between your pedals and rear wheel in one continuous motion. Just twist the controller slightly on the handlebar and the gear ratio is changed to any ratio within its range. This is easy to do, no matter if you are freewheeling, pedaling under load or waiting at a trafficlight.



Stepless shifting



Effortless shifting,  
even under load



Greater gear ratio range  
than many conventional  
shifting systems

### Using the NuVinci shifting system

The smart NuVinci stepless shifting system makes gear shifting easier than ever. You can peddle while shifting gears. It is a light-weight and durable drivetrain that shifts smoothly and seamlessly across the full ratio range without steps or gaps. Ratio changes occur within the hub, smoothly and easily via internals that are sealed for life and maintenance-free.

### The shifter

Controlling the ratio of the N360 is simply a matter of rotating the shifter grip. The shifter display indicates ratio as a simple graphic; a hill for slower speeds and a flat for faster speeds. Since there are no fixed gears, the exact ratio is determined by your comfort level. Ratio changes can be made even while pedaling under high torque.



## 15. BASIC MAINTENANCE AND CARE

### Cleaning

- Your NuVinci N360 components are sealed and well protected from the external environment. However, do not use water under pressure (such as pressure washers or water jets) for cleaning to prevent malfunctions due to water penetration.
- During the winter season, you should clean your bicycle in shorter intervals so that winter road salt cannot cause any damage.
- Do not use aggressive cleaners.



### Lubrication

- The NuVinci N360 CVP is provided with permanent lubrication and the CVP internals are maintenance-free for the life of the product.
- The NuVinci N360 internal freewheel mechanism is serviceable.
- Regular lubrication will extend the chain's service life.

### Basic Repair Work

- Only a qualified bike dealer should perform any necessary work on the NuVinci N360 CVP and shifter.
- Unauthorized work on your NuVinci N360 system could endanger you and may void your warranty.
- Please contact your qualified bike dealer regarding any questions or problem you may have.
- Wear Parts Cleaning - Shift cables, cable housing, handlebar grips, sprockets, and bike chains are wear parts. Please check these parts regularly and replace them as necessary.



### Additional Information

- Refer to our web site for additional service information at [www.enviolo.com](http://www.enviolo.com)

## 16. WARRANTY NUVINCI

### NuVinci Limited Warranty Statement For Bicycles

Enviolo warrants that it will repair, replace or refund, at Enviolo's sole option, any NuVinci® continuously variable planetary (CVP) that is defective in materials or workmanship for a period of two years from the date of original purchase. Enviolo also similarly warrants the shifter against defects in materials or workmanship for a period of two years from the date of original purchase. This warranty only applies to the original purchaser and is not transferable.

Implied warranties (including, without limitation, warranties of merchantability or fitness for a particular purpose) shall not apply to the product, except where local law prohibits the exclusion of such implied warranties, in which case the duration of such implied warranties shall be limited to the duration of the express warranty set forth above. In no event shall Enviolo be liable for any loss, inconvenience or damage, whether

direct, indirect, incidental, consequential or otherwise, resulting from breach of any express or implied warranty with respect to the product except as expressly set forth herein. Laws in some locations may not permit (i) the exclusion of implied warranties,

(ii) limitations on how long an implied warranty lasts, or (iii) the exclusion or limitation of certain kinds of damages, so the above limitations or exclusion may not apply to you. To the extent that this warranty statement is inconsistent with local law, this warranty shall be deemed modified only to the extent necessary to be consistent with such law.

If you purchased your NuVinci CVP as part of another product, this warranty in no way replaces or is an extension of the warranty of the manufacturer of that product, which warranty is the sole responsibility of the product's manufacturer.

### Limitations of warranty

This warranty does not apply to any of the following:

- A product used in any installation other than a single rider bicycle (no tandems).
- A product that has been incorrectly installed and/or not adjusted according to the N360 Technical Manual, which can be found at [www.enviolo.com](http://www.enviolo.com).
- A product that has been disassembled into its components beyond the scope of service documentation (N360 Owner Manual and Technical Manual).
- Except as pre-approved in writing by Enviolo, a product utilized for commercial purposes.
- Damage to the product:
  - determined by Enviolo to be caused by a crash, impact, abuse of the product.
  - resulting from use of the product in what Enviolo, in its sole discretion, considers extreme applications such as, but not limited to downhill, freeride, "North Shore" style, BMX, etc.
  - resulting from powering of the product with electric motors rated over 250 Watts, or any powering of the product with internal combustion engines.
  - caused by the use of parts that are not compatible, suitable and/or authorized by Enviolo for use with the product.
  - occurring during shipment of the product.
- A product that has been modified or where the serial number or date code has been altered, defaced or removed.
- Normal wear and tear to components subject to wear such as, for example, rubber seals and rings, jockey wheels on chain tensioner (if applicable), twist grip rubber, shifter cables.
- Damage to parts not manufactured by Enviolo (dropouts, chain, freewheel, etc.).
- Labor required to remove, re-fit or re-adjust the product within the bicycle assembly.

This limited warranty is the sole and exclusive warranty made by Enviolo with respect to the product, and is given in lieu of any other warranty. To the extent allowed by applicable law, any and all express or implied warranties not set forth herein are waived and disclaimed, including any implied warranty of merchantability or fitness for a particular use. Enviolo liability under this limited warranty is limited solely to those liabilities set forth above. In the event that any provision of this limited warranty should be or become invalid or unenforceable under applicable law, the remaining terms and conditions hereof shall remain in full force and effect and such invalid or unenforceable provision shall be construed in such a manner as to be valid and enforceable. Enviolo, nuvinci and their stylized logos and associated elements are trademarks or registered trademarks of Enviolo. All rights reserved. © 2010

### For warranty service

Claims under this warranty must be made through the dealer where the vehicle or the Enviolo component was purchased, or an authorized NuVinci dealer. Please return the Enviolo component to the dealer together with the original, dated invoice or receipt. The dealer will contact Enviolo customer service to handle your warranty claim. Dealers requesting a warranty claim should contact Enviolo customer service to obtain a Warranty Return Authorization. The dealer will then need to return the product to Enviolo together with satisfactory proof of the date of purchase. Enviolo reserves the right to revise this limited warranty without notice, other than the duration of the warranty period.

### Dealers requesting warranty claims should contact:

Enviolo  
Customer Service  
[support@enviolo.com](mailto:support@enviolo.com)  
+31(0)85-0498698  
[www.enviolo.com](http://www.enviolo.com)





## INHALTSVERZEICHNIS

Herzlichen glückwunsch	83
<b>Instruktionen Yamaha Antrieb</b>	
Funktionsweise Yamaha Antrieb	84
Elektrische Fahrradkomponenten	85
A. Position der Warn- und Spezifikationsschilder	85
B. Beschreibung	86
C. E-Bike systeme	86
D. Sicherheitsinformation	88
E. Instrumente- und Steuerfunktionen	90
F. Akkupack und Ladevorgang	95
G. Überprüfen des verbleibenden Akkuladestands	102
H. Überprüfung vor dem Betrieb	105
I. Reinigung, Wartung und Lagerung	105
J. Transport	106
K. Verbraucherinformation	107
L. Vereinfachte konformitätserklärung	107
M. Fehlersuche	108
N. Technische daten	115
<b>Instructie NuVinci versnellingen</b>	
14. NuVinci® Gangschaltung	116
15. Richtlinien Wartung und Pflege	117
16. Garantie NuVinci Gangschaltungen	117

## HERZLICHEN GLÜCKWUNSCH

zum Kauf Ihres elektrischen Babboe Mountain Lastenfahrrads. Das Babboe Mountain wird in verschiedenen Varianten angeboten. Alle Modelle werden in dieser Anleitung erklärt.

Bevor Sie Ihr Babboe Lastenfahrrad das erste Mal verwenden, empfehlen wir Ihnen, dieses Handbuch genau durchzulesen. So erfahren Sie auch, wie Sie den Yamaha Mittelmotor zusammen mit der stufenlosen Enviolo (NuVinci) Gangschaltung korrekt verwenden.

Das Handbuch erklärt zudem die Verwendung des Akkus und der Tretunterstützung. Außerdem finden Sie darin Informationen zu Garantie und Wartung.

Wir wünschen Ihnen viel Freude mit Ihrem Lastenfahrrad!

### Sie wollen mehr wissen?

Für weitere Informationen und aktuelle Themen rundum Lastenfahrräder, besuchen Sie bitte unsere Webseite oder besuchen Sie uns auf Facebook.

[www.bakfietsen.com](http://www.bakfietsen.com)

[www.facebook.com/BabboeDE](https://www.facebook.com/BabboeDE)

Informationen zu Konformitätsprüfungen sind zu finden auf

[www.babboe-manuals.com](http://www.babboe-manuals.com)

### ACHTUNG

Ihr Lastenfahrrad kann von den Abbildungen in dieser Anleitung abweichen.



## FUNKTIONSWEISE YAMAHA ANTRIEB



Das Babboe Mountain Lastenfahrrad ist mit einem Mittelmotor von Yamaha ausgestattet. Der Antrieb findet am Tretlager statt, wodurch sich die Tretunterstützung ganz natürlich anfühlt. Die Kombination mit der stufenlosen NuVinci Gangschaltung, die später in diesem Benutzerhandbuch erklärt wird, sorgt für eine wunderbare Fahrraderfahrung!

Hiernach folgen die originalen Instruktionen, so wie sie von Yamaha gegeben werden:

### ALLGEMEINE WARNUNG

**⚠** werden die in dieser Anleitung enthaltenen warnungen nicht beachtet, kann das zu ersten Verletzungen oder zum Tod führen.

Besonders wichtige Informationen sind in dieser Anleitung durch die folgenden Hinweise gekennzeichnet:

	Dies ist das Sicherheits-Warnsymbol. Es warnt Sie vor potenziellen Verletzungsgefahren. Befolgen Sie alle Sicherheitsanweisungen, die diesem Symbol folgen, um mögliche schwere oder tödliche Verletzungen zu vermeiden.
	Das Zeichen WARNUNG weist auf eine gefährliche Situation hin, die, wenn sie nicht vermieden wird, zu tödlichen oder schweren Verletzungen führen kann.
<b>ACHTUNG</b>	Das Zeichen ACHTUNG bedeutet, dass spezielle Vorsichtsmaßnahmen getroffen werden müssen, um eine Beschädigung des Fahrzeugs oder anderen Eigentums zu vermeiden.
<b>HINWEIS</b>	Das Zeichen HINWEIS gibt Zusatzinformationen, um bestimmte Vorgänge oder Arbeiten zu vereinfachen oder zu klären.

\*Produkte und Spezifikationen können ohne vorherige Ankündigung geändert werden.

## ELEKTRISCHE FAHRRADKOMponentEN

### A. POSITION DER WARN- UND SPEZIFIKATIONSSCHILDER

Lesen und verstehen Sie alle Schilder auf Ihrem Akkupack und Akkuladegerät. Diese Schilder enthalten wichtige Informationen für den sicheren und ordnungsgemäßen Betrieb. Entfernen Sie niemals irgendwelche Schilder vom Akkupack und Akkuladegerät:



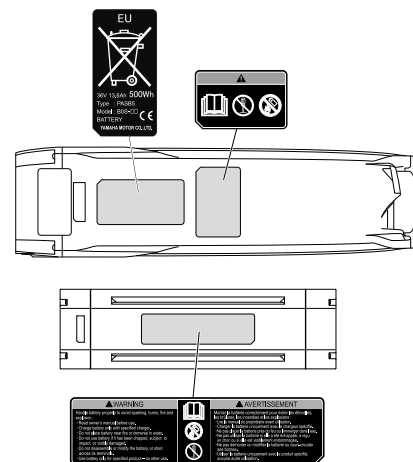

#### Akkupack

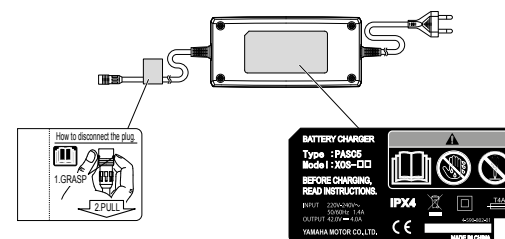

#### Akkuladegerät



Machen Sie sich mit den folgenden Symbolen vertraut und lesen Sie den erklärenden Text, überprüfen Sie dann die Symbole, die für Ihr Modell zutreffen.

-  Lesen Sie die Bedienungsanleitung
-  Nicht in einem Feuer entsorgen
-  Nicht auseinandernehmen
-  Nicht mit nassen Händen verwenden



## B. BESCHREIBUNG

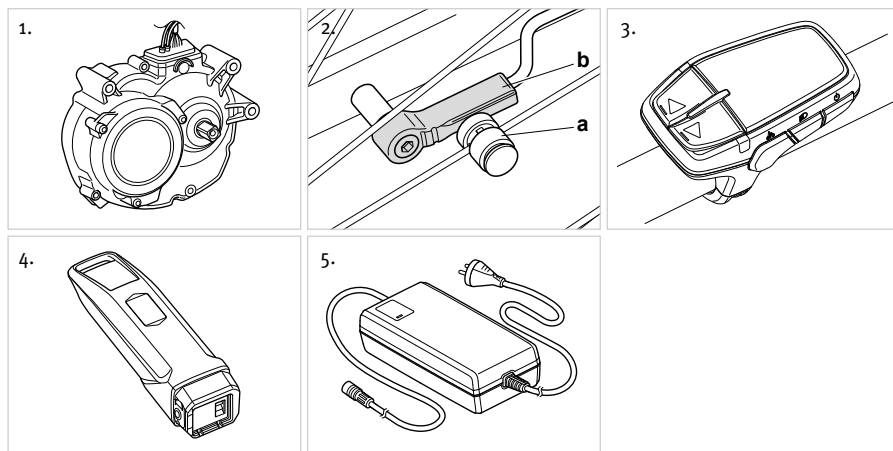

1. Antriebseinheit (PW-Serie SE)
2. Geschwindigkeitssensor-Satz
  - a) Magnetsensor Speichertyp
  - b) Aufnehmen
3. Anzeigeeinheit
4. Akkupack (Unterer Rahmentyp 400 Wh/500 Wh)
5. Akkuladegerät

## C. E-BIKE SYSTEME

Die e-Bike Systeme sind so konstruiert, dass Sie Ihnen die optimale Leistung zur Unterstützung geben.

Sie helfen Ihnen innerhalb eines Standardbereichs, der auf Faktoren wie Ihrer Pedaltrittkraft, Fahrradgeschwindigkeit und aktuellem Gang basiert.

Die e-Bike Systeme unterstützen in den folgenden Situationen nicht:

- Wenn die Stromversorgung der Anzeigeeinheit ausgeschaltet ist.
- Wenn Sie 25 km/h oder schneller fahren.
- Wenn Sie nicht in die Pedale treten und der Schiebehilfeschalter freigegeben ist.
- Wenn keine Restladung des Akkus vorhanden ist.
- Wenn die automatische Abschaltfunktion\* in Betrieb ist.

\*Die Stromversorgung schaltet sich automatisch aus, wenn Sie das e-Bike System für 5 Minuten nicht verwenden.

- Wenn der Unterstützungsmodus in den Aus-Modus eingestellt ist.

### Mehrere Leistungshilfemodi sind verfügbar.

Wählen Sie aus High-Performance-Modus, Standard-Modus, Eco-Modus, +Eco-Modus, Aus-Modus, passend zu Ihren Fahrbedingungen. Siehe „Anzeigen und Umschalten des Unterstützungsmodus“ für Informationen zum Umschalten zwischen den Hilfsmodi.

High-Performance-Modus	Verwenden Sie ihn, wenn Sie bequemer fahren möchten, wie beim Hochfahren eines steilen Anstiegs.
Standard-modus	Verwenden Sie ihn beim Fahren auf ebenen Straßen oder beim Hochfahren leichter Steigungen.
Eco modus +Eco modus	Verwenden Sie ihn, wenn Sie so weit wie möglich fahren möchten.
Aus-Modus	Verwenden Sie ihn, wenn Sie ohne Leistungshilfe fahren möchten. Sie können die anderen Funktionen der Anzeigeeinheit weiterhin verwenden.

### Bedingungen, die die verbleibende Hilfsstrecke mit Unterstützung vermindern können

Die verbleibende Hilfsstrecke vermindert sich, wenn Sie unter den folgenden Bedingungen fahren:

- Häufiges Starten und Anhalten
- Zahlreiche steile Anstiege
- Schlechte Fahrbahnbeschaffenheit
- Bei Fahrten mit Kindern
- Fahren bei starkem Gegenwind
- Niedriger Lufttemperatur
- Abgenutztem Akkupack
- Bei Verwendung der Scheinwerfer (gilt nur für Modelle, bei denen die Scheinwerfer durch den Akkupack versorgt werden)
- Häufige Beschleunigung
- Schwerer Fahrer und Gepäckgewicht
- Höherer Unterstützungsmodus
- Höhere Fahrgeschwindigkeit

Die verbleibende Hilfsstrecke vermindert sich ebenfalls, wenn das Fahrrad nicht richtig gewartet wird.

Beispiele für ungenügende Wartungsarbeiten, die die verbleibende Hilfsstrecke vermindern können:

- Niedriger Reifendruck
- Kette läuft nicht geschmeidig
- Bremse ständig angezogen

## D. SICHERHEITSINFORMATION

Verwenden Sie dieses Akkuladegerät niemals zum Aufladen anderer elektrischer Geräte.

Verwenden Sie kein anderes Akkuladegerät oder Lademethode, um die speziellen Akkus aufzuladen. Verwendung anderer Ladegeräte kann zu Feuer, Explosion oder Beschädigung der Akkus führen.

Dieses Akkuladegerät darf von Kindern ab 8 Jahren und Personen, die über eingeschränkte physische, sensorische oder geistige Fähigkeiten verfügen oder denen es an Erfahrung und Wissen mangelt, verwendet werden, wenn sie beaufsichtigt werden oder in die sichere Verwendung des Akkuladegeräts eingewiesen sind und die davon ausgehenden Gefahren verstanden haben. Kinder dürfen mit dem Akkuladegerät nicht spielen. Die Reinigung und Kundenwartung darf nicht von Kindern ohne Aufsicht erfolgen.

Obwohl das Batterieladegerät wasserdicht ist, tauchen Sie es niemals in Wasser oder andere Flüssigkeiten ein. Verwenden Sie das Akkuladegerät außerdem niemals, wenn die Anschlüsse nass sind.

Handhaben oder berühren Sie niemals den Netzstecker, den Ladestecker oder die Ladekontakte mit nassen Händen. Dies könnte zu einem elektrischen Schlag führen.

Berühren Sie die Ladekontakte nicht mit Gegenständen aus Metall. Achten Sie darauf, dass keine Fremdkörper die Kontakte kurzschließen. Dies könnte zu einem elektrischen Schlag, Feuer oder zur Beschädigung des Akkuladegeräts führen.

Entfernen Sie regelmäßig Staub vom Netzstecker. Feuchtigkeit oder andere Probleme können die Effektivität der Isolation reduzieren, was zu einem Feuer führen kann.

Demontieren oder verändern Sie das Akkuladegerät niemals. Dies könnte zu einem Feuer oder elektrischen Schlag führen.

Verwenden Sie es nicht mit einer Mehrfachsteckdose oder einem Verlängerungskabel. Verwendung einer Mehrfachsteckdose oder ähnliche Verfahren kann den Nennstrom überschreiten und zu einem Feuer führen.

Verwenden Sie es nicht, wenn das Kabel zusammengebunden oder aufgerollt ist und lagern Sie es nicht mit um das Gehäuse des Ladegeräts aufgewickeltem Kabel. Ein beschädigtes Kabel kann zu Feuer oder einem elektrischen Schlag führen.

Stecken Sie den Netzstecker und Ladestecker fest in die Steckdose. Werden der Netzstecker und Ladestecker nicht fest eingesteckt, kann das zu einem Feuer durch elektrischen Schlag oder Überhitzung führen.

Verwenden Sie das Akkuladegerät nicht in der Nähe von entflammbarem Material oder Gas. Dies könnte zu Feuer oder einer Explosion führen.

Decken Sie das Akkuladegerät niemals ab oder platzieren Sie andere Gegenstände darauf, während Sie aufladen. Dies könnte zu einer internen Überhitzung und damit zu Feuer führen.

Lassen Sie das Akkuladegerät nicht fallen und setzen Sie es nicht starken Stößen aus. Andernfalls könnte dies ein Feuer oder einen Stromschlag verursachen.

Bewahren Sie den Akkupack und das Akkuladegerät außerhalb der Reichweite von Kindern auf.

Berühren Sie den Akkupack oder das Akkuladegerät nicht während des Aufladens. Da der Akkupack oder das Akkuladegerät während des Aufladens 40–70 °C erreichen, kann das Berühren zu Verbrennungen führen. Nicht verwenden, wenn das Gehäuse des Akkupacks beschädigt oder gebrochen ist oder Sie ungewöhnliche Gerüche wahrnehmen. Auslaufende Akkuflüssigkeit kann zu schweren Verletzungen führen.

Schließen Sie die Kontakte des Akkupacks nicht kurz. Dadurch kann der Akkupack heiß werden oder Feuer fangen, was zu schweren Verletzungen oder Beschädigung an Eigentum führen kann.

Demontieren oder verändern Sie den Akkupack niemals. Dadurch kann der Akkupack heiß werden oder Feuer fangen, was zu schweren Verletzungen oder Beschädigung an Eigentum führen kann.

Wenn das Netzkabel beschädigt ist, verwenden Sie das Akkuladegerät nicht weiter und lassen Sie es von einem autorisierten Händler überprüfen.

Drehen Sie nicht die Pedale und bewegen Sie das Fahrrad nicht, während das Akkuladegerät angeschlossen ist. Dadurch kann sich das Netzkabel in den Pedalen verfangen, was zu Beschädigung des Akkuladegeräts, Netzkabels und/oder Steckers führen kann.

Handhaben Sie das Netzkabel mit Sorgfalt. Der Anschluss des Akkuladegeräts im Inneren eines Gebäudes, während sich das Fahrrad draußen befindet, kann dazu führen, dass das Netzkabel in einer Tür oder einem Fenster eingeklemmt und beschädigt wird.

Fahren Sie mit den Rädern des Fahrrads nicht über das Netzkabel oder den Stecker. Dadurch kann es zu Beschädigungen des Netzkabels oder Steckers kommen.

Lassen Sie den Akkupack nicht fallen und setzen Sie ihn keinen Stößen aus. Dadurch kann der Akkupack heiß werden oder Feuer fangen, was zu schweren Verletzungen oder Beschädigung an Eigentum führen kann.

Entsorgen Sie den Akkupack nicht in einem Feuer und setzen Sie ihn keiner Hitzequelle aus. Dadurch kann es zu einem Feuer oder einer Explosion kommen, was zu schweren Verletzungen oder Beschädigungen an Eigentum führen kann.

Verändern Sie das e-Bike System nicht und bauen Sie es nicht auseinander. Installieren Sie ausschließlich Originalteile und -zubehör. Dadurch kann es zu Beschädigungen am Produkt, Fehlfunktionen oder einem erhöhten Verletzungsrisiko kommen.

Ziehen Sie beim Anhalten sowohl die vordere als auch hintere Bremse an und stellen Sie beide Füße auf den Boden. Das Platzieren eines Fußes auf das Pedal während des Anhaltens kann zur unbeabsichtigten Aktivierung der Fahrhilfsfunktion führen, was zu einem Verlust der Kontrolle und schweren Verletzungen führen kann.

Fahren Sie nicht mit dem Fahrrad, wenn es Unregelmäßigkeiten mit dem Akkupack oder dem e-Bike System gibt. Dies kann zum Verlust der Kontrolle führen und schwere Verletzungen verursachen.

Überprüfen Sie auf jeden Fall den verbleibende Akkuladestand, bevor Sie in nachts fahren. Der durch den Akkupack versorgte Scheinwerfer schaltet sich aus, kurz nachdem der verbleibende Akkuladestand unter das Niveau fällt, bei dem das durch die Fahrhilfe unterstützte Fahren möglich ist. Fahren ohne funktionierenden Scheinwerfer kann Ihr Verletzungsrisiko erhöhen.

Starten Sie die Fahrt nicht mit einem Fuß auf dem Pedal und dem anderen auf dem Boden, während Sie erst auf das

Fahrrad aufsteigen, nachdem es eine gewisse Geschwindigkeit erreicht hat. Dies kann zum Verlust der Kontrolle führen oder schwere Verletzungen verursachen. Fahren Sie erst los, nachdem Sie richtig auf dem Fahrradsattel sitzen. Drücken Sie den Schiebehilfeschalter nicht, wenn das hintere Rad den Boden nicht berührt. Andernfalls wird sich das Rad mit hoher Geschwindigkeit in der Luft drehen und Sie können verletzt werden.

Verwenden Sie die Drahtlos-Funktion mit der Bluetooth-Niedrigenergie-Technologie nicht in Bereichen wie zum Beispiel Krankenhäusern oder medizinischen Einrichtungen, in denen die Verwendung von Elektronikgeräten und Drahtlos-Geräten verboten ist. Andernfalls kann dies die medizinischen Geräte beeinflussen usw. und einen Unfall verursachen.

Wenn Sie die Drahtlos-Funktion mit der Bluetooth-Niedrigenergie-Technologie verwenden, halten Sie bei der Verwendung die Anzeige in sicherer Entfernung zu Herzschrittmachern. Andernfalls können die Funkwellen die Herzschrittmacherfunktion beeinflussen.

Verwenden Sie die Drahtlos-Funktion mit der Bluetooth-Niedrigenergie-Technologie nicht in der Nähe von Geräten mit automatischer Steuerung, wie zum Beispiel automatischen Türen, Feuermeldern usw. Andernfalls können die Funkwellen die Geräte beeinflussen und einen Unfall durch eine mögliche Fehlfunktion oder einen versehentlichen Betrieb verursachen.

## E. INSTRUMENTE- UND STEUERFUNKTIONEN

### Anzeigeeinheit

#### HINWEIS

Der USB-Anschluss ist für den Anschluss des vorgesehenen YAMAHA-Werkzeugs gedacht; er kann nicht für die Stromversorgung genutzt werden.

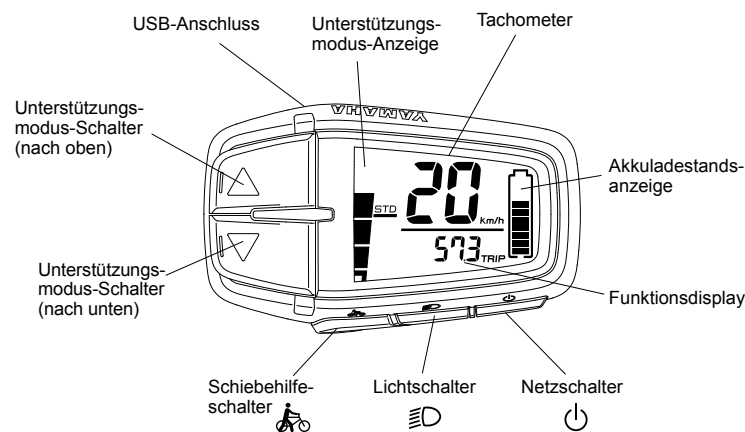

### Anzeigeeinheit

Die Anzeigeeinheit bietet die folgenden Bedienungen und Informationsanzeigen.

#### • Stromversorgung „Ein/Aus“

Jedes Mal, wenn Sie den Netzschalter drücken, schaltet die Stromversorgung zwischen „Ein“ und „Aus“ um. Wenn Sie die Stromversorgung einschalten, leuchten alle Anzeigen auf. Danach wechselt die Anzeige zur Hauptfahranzeige.

#### HINWEIS

- Wenn Sie die Stromversorgung einschalten, wird der Unterstützungsmodus automatisch auf den Standard-Modus oder High-Performance-Modus eingestellt.
- Setzen Sie Ihre Füße nicht auf die Pedale, wenn Sie die Anzeigeeinheit einschalten. Fahren Sie außerdem nicht sofort los, nachdem Sie die Anzeigeeinheit eingeschaltet haben. Dadurch könnte die Hilfsleistung geschwächt werden. (Schwache Hilfsleistung in einem dieser Fälle ist keine Fehlfunktion.) Falls Sie aus Versehen eine der oben genannten Hinweise nicht beachtet haben, nehmen Sie Ihre Füße von den Pedalen, schalten Sie die Stromversorgung erneut ein und warten Sie einen Moment (etwa zwei Sekunden), bevor Sie losfahren.

#### • Anzeigen und Umschalten des Unterstützungsmodus

Sie können den Unterstützungsmodus mithilfe der Unterstützungsmodusschalter (nach oben & unten) auswählen. Der ausgewählte Unterstützungsmodus wird durch die Unterstützungsmodus-Anzeige angezeigt.

- Wenn Sie den Unterstützungsmodus-Schalter (nach oben) drücken, ändert sich der Modus von „OFF“ zu „+ECO“, oder von „+ECO“ zu „ECO“, oder von „ECO“ zu „STD“, oder von „STD“ zu „HIGH“.
- Wenn Sie den Unterstützungsmodus-Schalter (nach unten) drücken, ändert sich der Modus von „HIGH“ zu „STD“, oder von „STD“ zu „ECO“, oder von „ECO“ zu „+ECO“ oder von „+ECO“ zu „OFF“.

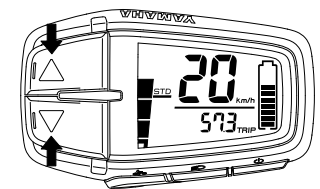
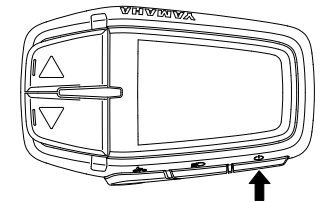
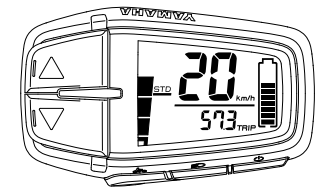

## HINWEIS

- Weiteres Drücken des Unterstützungsmodus-Schalters schaltet die Unterstützungsmodusauswahl nicht weiter.

## • Tachometer

Das Tachometer zeigt Ihre Fahrradgeschwindigkeit an (in Kilometer pro Stunde oder Meilen pro Stunde). Um zwischen km/Meile auszuwählen, siehe „Einstellung km/Meile“.

Unterstützungsmodus	Unterstützungsmodus-Anzeige
HIGH	
STD	
ECO	
+ECO	
OFF	

PW-Serie SE  
Antriebseinheit

## HINWEIS

Wenn Ihre Fahrradgeschwindigkeit weniger als 2,0 km/h oder 1,2 MPH beträgt, zeigt das Tachometer „0 km/h“ oder „0 MPH“ an.

## • Akkuladestandsanzeige

Die Akkuladestandsanzeige zeigt eine Schätzung an, wie viel Ladung im Akku verbleibt.

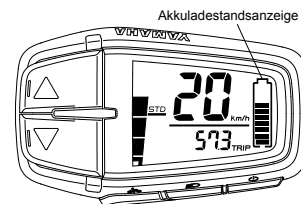
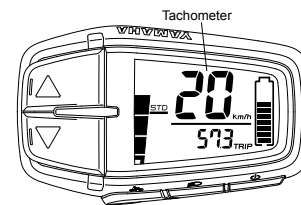

## • Funktionsdisplay

Das Funktionsdisplay kann die folgenden Funktionen anzeigen.

- Kilometerzähler
- Tageskilometerzähler
- Reichweite (Verbleibende Hilfsstrecke)

Wenn Sie mindestens 1 Sekunde lang den Unterstützungsmodus-Schalter (nach unten) drücken, ändert sich die Anzeige wie folgt: Kilometerzähler → Tageskilometerzähler → Reichweite → Kilometerzähler  
Sie können die Daten des Tageskilometerzählers zurücksetzen.

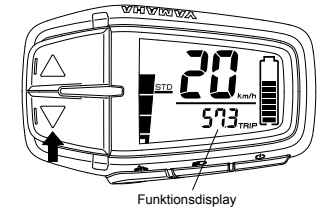

## - Kilometerzähler

Zeigt die gesamte zurückgelegte Strecke an (in Kilometer oder Meilen), die gefahren wurde, seit die Stromversorgung eingeschaltet wurde. Der Kilometerzähler kann nicht zurückgesetzt werden.

157<sup>ODO</sup>

## - Tageskilometerzähler

Zeigt die gesamte zurückgelegte Strecke an (in Kilometer oder Meilen), seit sie zuletzt zurückgesetzt wurde. Wenn Sie die Stromversorgung ausschalten, verbleiben die Daten bis zu diesem Punkt auf dem Display. Um den Tageskilometerzähler zurückzusetzen und eine neue Gesamtzählung zu beginnen, drücken Sie gleichzeitig mindestens 2 Sekunden lang den Unterstützungsmodus-Schalter (nach oben) und den Unterstützungsmodus-Schalter (nach unten), während der Tageskilometerzähler angezeigt wird.

331<sup>TRIP</sup>

## - Reichweite (Verbleibende Hilfsstrecke)

Zeigt eine Schätzung der Strecke an (in Kilometer oder Meilen), die mit Hilfe der verbleibenden Akkuladung des installierten Akkus gefahren werden kann. Wenn Sie den Unterstützungsmodus umschalten, während die verbleibende Hilfsstrecke angezeigt wird, ändert sich die Schätzung der Strecke, die gefahren werden kann. Die Schätzung der verbleibenden Hilfsstrecke kann nicht zurückgesetzt werden.

86  
RANGE

## HINWEIS

- Die verbleibende Hilfsstrecke ändert sich je nach Fahrsituation (Hügel, Gegenwind, usw.) und während der Akku sich entlädt.
- Wenn im Aus-Modus, wird „---“ angezeigt.



## - Scheinwerfer „Ein/Aus“

(Gilt nur für Modelle, bei denen die Scheinwerfer durch den Akkupack versorgt werden.)

Das Rücklicht, das durch den Akkupack versorgt wird, wird mit dem Scheinwerfer ein-/ausgeschaltet.) 

Jedes Mal, wenn Sie den Lichtschalter drücken, schaltet der Scheinwerfer zwischen „Ein“ und „Aus“ um.

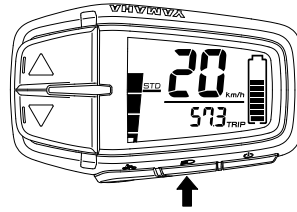

## - Einstellung km/Meile

Führen Sie die folgenden Schritte aus, um die Einstellung km/Meile vorzunehmen.

1. Stellen Sie sicher, dass die Anzeigeeinheit eingeschaltet ist.
2. Wählen Sie im Funktionsdisplay die Kilometerzähleranzeige aus.
3. Drücken Sie mindestens 2 Sekunden lang gleichzeitig den Unterstützungsmodus-Schalter (nach oben) und den Unterstützungsmodus-Schalter (nach unten).
4. Wenn entweder „km“ oder „mile“ blinkt, lassen Sie den Schalter los.
5. Verwenden Sie die Unterstützungsmodus-Schalter (nach oben & unten), um „km/mile“ einzustellen.
6. Während die Einheit blinkt, die Sie einstellen möchten, drücken Sie mindestens 1 Sekunde lang den Unterstützungsmodus-Schalter (nach unten) und lassen Sie den Schalter los, wenn das Display zur Hauptfahranzeige zurückkehrt.

### WARNING

Halten Sie bei allen Einstellungsvorgängen das Fahrrad an und nehmen Sie die erforderlichen Einstellungen an einer sicheren Stelle vor. Andernfalls kann die Nichtbeachtung des Verkehrs in der Nähe oder anderer Gefahren zu einem Unfall führen.

### HINWEIS

- Die Einstellungen können nicht während der Fahrt angepasst werden.
- Wenn Sie Folgendes während der Einstellung ausführen,

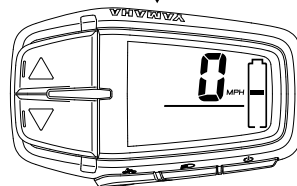
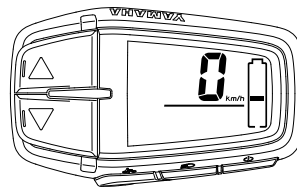
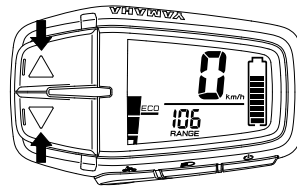

wird die gerade vorgenommene Einstellung abgebrochen und das Display kehrt zur Hauptfahranzeige zurück.

- Drehen der Kurbel (Pedal) in Fahrtrichtung
- Drehen des Hinterrads mit 2 km/h und mehr
- Drücken des Schiebehilfeschaltes

### • Schiebehilfe

Wenn Sie das Fahrrad bewegen, egal ob Sie darauf sitzen oder nicht, können Sie die Schiebehilfe verwenden, ohne in die Pedale treten zu müssen. Um die Schiebehilfe zu verwenden, drücken und halten Sie den Schiebehilfeschalter.

Die Schiebehilfe funktioniert in den folgenden Situationen nicht:

- Wenn Sie den Schiebehilfeschalter loslassen.
- Wenn Sie gleichzeitig einen anderen Schalter drücken.
- Wenn Sie anfangen, in die Pedale zu treten.
- Wenn Ihre Fahrradgeschwindigkeit 6 km/h überschreitet.
- Wenn Sie den Aus-Modus wählen.
- Wenn die Räder sich nicht drehen (wenn Sie bremsen oder in Kontakt mit einem Hindernis kommen, usw.).

### HINWEIS

Die maximale Geschwindigkeit variiert abhängig vom ausgewählten Gang. Die maximale Geschwindigkeit wird in einem kleineren Gang langsamer.

### • Diagnosemodus

Die e-Bike Systeme verfügen über einen Diagnosemodus. Wenn eine Störung oder ein Fehler in den e-Bike Systemen auftritt, werden abwechselnd die Hauptfahranzeige und „Er“ angezeigt, wobei Sie eine Fehlerbeschreibung im Funktionsdisplay über die Fehlerart informiert. Siehe „Fehlersuche“ bezüglich Symptomen und Abhilfen für unnormale Anzeigen und unnormales Blinken.

### WARNING

Wenn Sie das Problem nicht klären können, lassen Sie Ihr Fahrrad so bald wie möglich durch einen Händler überprüfen.

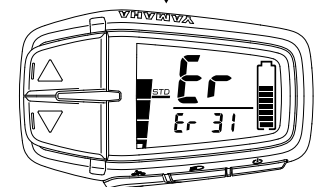
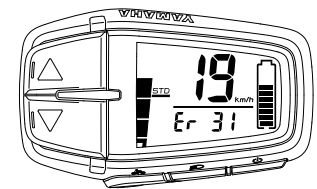
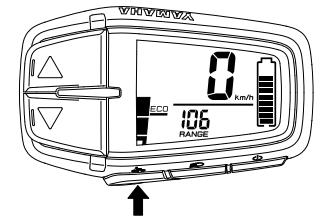

## F. AKKUPACK UND LADEVORGANG

Der Akkupack für das Yamaha e-Bike System ist ein Lithium-Ionen-Akku. Der Lithium-Ionen-Akku ist leicht und bietet eine hervorragende Leistung. Er hat jedoch die folgenden Eigenschaften.

- Seine Leistung verringert sich stark in extrem heißen oder kalten Umgebungen.
- Er verliert naturgemäß seine Ladung.

Der Akkupack für die Yamaha e-Bike Systeme enthält ebenfalls einen Computer, der Sie über den verbleibenden Akkuladestand und vermutete Fehler über die Lampe für die Akkuladestandsanzeige informiert. Durch Drücken der Taste für die Akkuladestandsanzeige können Sie den verbleibenden Akkuladestand für etwa 5 Sekunden anzeigen. Siehe „Überprüfen des verbleibenden Akkuladestands“ für die Schätzung des verbleibenden Akkuladestands. Siehe „Fehlersuche“ für Informationen zum Blinken bei Fehlern.



**WARNING**

Verwenden Sie kein anderes Akkuladegerät oder Lademethode, um die speziellen Akkus aufzuladen. Verwendung anderer Ladegeräte kann zu Feuer, Explosion oder Beschädigung der Akkus führen.



**WARNING**

Wichtige sicherheitshinweise — bewahren sie diese anweisungen auf um die gefahr eines brandes oder stromschlags zu vermeiden, befolgen sie diese anweisungen genau.

Dieses Handbuch enthält wichtige Sicherheits- und Betriebshinweise für das Akkuladegerät Typ PASC5. Bevor Sie das Akkuladegerät verwenden, lesen Sie alle Anweisungen zu und Warnhinweise auf dem Akkuladegerät, dem Akku und dem Produkt, in das der Akku eingesetzt wird.

Verwenden Sie es nur zum Laden von Akkus der Typen PASB2, PASB4 und PASB5 für Yamaha e-Bike Systeme. Andere Arten von Akkus können explodieren und dadurch Verletzungen und Sachschäden verursachen.

### ACHTUNG

Tragen Sie kein Schmierfett auf den Anschluss des Akkus auf.

### Geeignete Ladeumgebungen

Für sicheres und effizientes Aufladen verwenden Sie das Akkuladegerät an einer Stelle, die:

- Eben und stabil ist (wenn auf dem Fahrrad)
- Frei von Regen oder Feuchtigkeit ist
- Außerhalb direkter Sonneneinstrahlung ist
- Gut belüftet und trocken ist
- Nicht für Kinder oder Haustiere zugänglich ist
- Eine Temperatur zwischen 15–25 °C hat

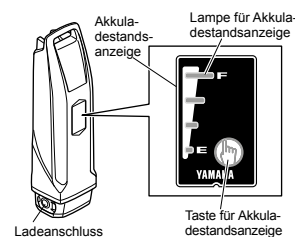

### Unpassende Ladeumgebungen und Lösungen

Die unten beschriebenen heißen oder kalten Umgebungen können dazu führen, dass das Laden in Standby tritt oder unterbrochen wird, ohne dass der Akku vollständig geladen ist.

#### • Ladevorgang im Sommer Standby/Unterbrechung

Wenn Sie an einer Stelle aufladen, die direktem Sonnenlicht ausgesetzt ist, oder wenn Sie unmittelbar nach dem Fahren aufladen, tritt das Akkuladegerät eventuell in den Ladevorgang-Standby (alle vier Lampen für die Akkuladestandsanzeige blinken langsam). Siehe „Ablesen des Akkupack-Ladestatus“. Dies dient zum automatischen Stoppen des Ladens, um den Akku vor einer Überschreitung der festgelegten Temperatur während des Aufladens zu schützen. Sie können die Ladeunterbrechung vermeiden, indem Sie mit kaltem Akku aufzuladen beginnen oder bei einer Raumtemperatur von 15–25 °C. Tritt eine Ladeunterbrechung auf, bringen Sie das Akkuladegerät an eine kühle Stelle, um die Ladevorgang-Standbyzeit zu verringern.

#### • Ladevorgang im Winter Standby/Unterbrechung

Ladevorgang-Standby tritt auf, wenn die Temperatur unter 0 °C fällt. Wenn das Aufladen gestartet wird und die Temperatur durch nächtliche Abkühlung oder andere Faktoren unter diesen Wert sinkt, wird das Laden unterbrochen und der Standby-Modus schaltet sich ein, um den Akku zu schützen. Starten Sie in solchen Fällen das Aufladen an einer innenliegenden Stelle mit einer Temperatur von 15–25 °C neu.

#### • Geräusche an Fernsehern/Radios/Computern

Aufladen neben Fernsehern, Radios oder ähnlichen Geräten kann zu statischen, flackernden Bildern und anderen Störungen führen. Tritt dies auf, laden Sie an einer Stelle neu auf, die weiter vom Fernseher oder Radio entfernt ist (zum Beispiel in einem anderen Raum).



**WARNING**

Tritt während des Aufladens ein Ladefehler auf, ziehen Sie den Netzstecker des Akkuladegeräts aus der Steckdose und warten, bis der Akkupack/das Akkuladegerät abgekühlt ist.

## HINWEIS

- Der Ladevorgang beginnt automatisch.
- Wird die Anzeigeeinheit eingeschaltet, während der Akkupack auflädt, werden alle normalen Displays angezeigt, einschließlich der Akkuladestandsanzeige, aber das Hilffsystem funktioniert nicht.
- Wenn der Akkupack an das Akkuladegerät angeschlossen wird, blinkt die Lampe des Akkuladegeräts in einem Intervall von etwa 0,2 Sekunden, um anzuzeigen, dass das Aufladen des Akkupacks vorbereitet wird. Lassen Sie ihn so, wie er ist, und das Aufladen beginnt automatisch.

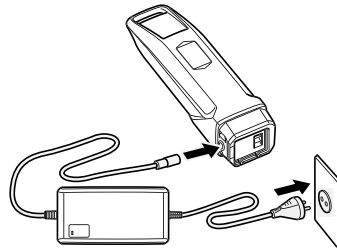

**⚠️ WARNING** Falls während des Aufladens des Akkus eine Störung auftreten sollte, ziehen Sie den Stecker des Netzkabels aus der Steckdose und lassen Sie den Akku und das Ladegerät abkühlen.

## Akku getrennt vom Fahrrad aufladen

1. Schalten Sie das System mithilfe des An-/Aus-Schalters aus.
2. Verwenden Sie zum Öffnen des Akku-Schlusses den Schlüssel des Ringschlusses Ihres Fahrrads. Sie können diesen aus Ihrem Ringschloss nehmen, indem Sie Ihr Fahrrad abschließen.



## Für den Akku in der Transportbox gilt:

3. Stecken Sie den Schlüssel in das Schloss des Akkus und drehen Sie ihn nach rechts, um das Schloss zu entriegeln.
4. Entfernen Sie den Akku, indem Sie diesen an der Oberseite (am Griff) seitlich nach links ziehen und danach nach oben aus der Halterung heben.
5. Sie können den Schlüssel aus dem Schloss des Akkus nehmen, indem Sie diesen nach links drehen und zurück in das Ringschloss des Fahrrads stecken.
6. Nehmen Sie den Deckel vom Akku-Ladekontakt und schließen Sie den Stecker des Ladegerät-Kabels an den Ladekontakt an.



## ACHTUNG

Der Stecker des Ladegerät-Kabels sollte nicht an den Akku-Ladekontakt angeschlossen werden, wenn dieser nass ist. Dies kann zu schweren Beschädigungen des Akkus führen. Schließen Sie den Stecker des Ladegerät-Kabels nur an, wenn alle

Verbindungen komplett trocken sind. Üben Sie keine übermäßige Kraft auf den Stecker aus und ziehen Sie nicht am Kabel des Ladegerätes, wenn der Stecker an den Ladekontakt angeschlossen ist, da Sie hierdurch den Stecker oder das Kabel beschädigen können.

7. Siehe „Ablesen des Akkupack-Ladestatus“ und überprüfen Sie, dass das Akkuladegerät den Akkupack auflädt.
8. Die Lampen für die Akkuladestandsanzeige leuchten eine nach der anderen auf, bis alle vier leuchten.  
Wenn der Ladevorgang beendet ist, erlöschen alle Lampen.
9. Überprüfen Sie, dass das Aufladen beendet ist und trennen Sie dann den Ladestecker vom Akkupack.  
So trennen Sie den Stecker (siehe die Abbildung links) Fassen Sie den Entriegelungsring. Ziehen Sie ihn gerade heraus.
10. Setzen Sie die Kappe auf den Ladeanschluss des Akkupacks.
11. Montieren Sie den Akkupack am Fahrrad.

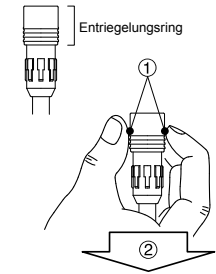

## ⚠️ WARNING

- Berühren Sie die Ladekontakte nicht mit Gegenständen aus Metall. Achten Sie darauf, dass keine Fremdkörper die Kontakte kurzschließen. Dies könnte zu einem elektrischen Schlag, Feuer oder zur Beschädigung des Akkuladegeräts führen.
- Entfernen Sie regelmäßig Staub vom Netzstecker. Feuchtigkeit oder andere Probleme können die Effektivität der Isolation reduzieren, was zu einem Feuer führen kann.
- Demontieren oder verändern Sie das Akkuladegerät niemals. Dies könnte zu einem Feuer oder elektrischen Schlag führen.
- Verwenden Sie es nicht mit einer Mehrfachsteckdose oder einem Verlängerungskabel. Verwendung einer Mehrfachsteckdose oder ähnliche Verfahren kann den Nennstrom überschreiten und zu einem Feuer führen.
- Verwenden Sie es nicht, wenn das Kabel zusammengebunden oder aufgerollt ist und lagern Sie es nicht mit um das Gehäuse des Ladegeräts aufgewickelm Kabel. Ein beschädigtes Kabel kann zu Feuer oder einem elektrischen Schlag führen.
- Stecken Sie den Netzstecker und Ladestecker fest in die Steckdose. Werden der Netzstecker und Ladestecker nicht fest eingesteckt, kann das zu einem Feuer durch elektrischen Schlag oder Überhitzung führen.
- Verwenden Sie das Akkuladegerät nicht in der Nähe von entflammarem Material oder Gas. Dies könnte zu Feuer oder einer Explosion führen.
- Decken Sie das Akkuladegerät niemals ab oder platzieren Sie andere Gegenstände darauf, während Sie aufladen. Dies könnte zu einer internen Überhitzung und damit zu Feuer führen.
- Lassen Sie das Akkuladegerät nicht fallen und setzen Sie es nicht starken Stößen aus. Andernfalls könnte dies ein Feuer oder einen Stromschlag verursachen.
- Bewahren Sie den Akkupack und das Akkuladegerät außerhalb der Reichweite von Kindern auf.

## Ablesen des Akkupack-Ladestatus

Lampe des Akkuladegeräts	Lampen für Akkuladestandsanzeige	Aktueller Status	Details
<p>Ein</p>	<p>Erleuchtete Lampen zeigen den Fortschritt des Aufladens an. Eine blinkende Lampe zeigt einen laufenden Vorgang an.</p> <p>(Beispiel: Akku ist etwa 50–75 % aufgeladen.)</p>	Aufladen	Während des Aufladens leuchten die Lampen für die akkuladestandsanzeige nacheinander auf.
<p>Aus</p>	<p>Aus</p>	Aufladen abgeschlossen	Wenn das Aufladen abgeschlossen ist, erlöschen die Ladelampe am Akkuladegerät und die Lampe für die Akkuladestandsanzeige Aus am Akkupack.
<p>Aus</p>	<p>Vier Lampen blinken gleichzeitig.</p>	<p>Akku ist im Standbymodus. *Die innere Temperatur des Akkus ist zu hoch oder zu niedrig.</p>	<p>Das Aufladen startet automatisch neu, wenn eine Temperatur erreicht wird, die das Aufladen erlaubt. (Siehe „Geeignete Ladeumgebungen“.)</p> <p>Wenn möglich, führen Sie das Aufladen stets bei der optimalen Temperatur von 15–25°C durch.</p>

## Ablesen des Ladestatus für die Anzeigeeinheit

Lampe des Akkuladegeräts	Anzeigeeinheit	Aktueller Status	Details
<p>Ein</p>	<p>0% 1-10% 11-99%</p> <p>&lt;Intervall von 0,5 Sekunden&gt; &lt;Intervall von 0,2 Sekunden&gt;</p>	Aufladen	Die akkuladestandsanzeige zeigt langsam höhere Werte an.
<p>Uit</p>	<p>Alle Segmente der Akkuladestandsanzeige leuchten auf.</p>	Aufladen abgeschlossen	Wenn der Ladevorgang abgeschlossen ist, erlöschen alle Segmente der Akkuladestandsanzeige der Antriebseinheit und die Lampe des Akkuladegeräts erlischt.
<p>Uit</p>	<p>Alle Elemente im Funktionsdisplay blinken.</p>	<p>Akku ist im Standbymodus. *Die innere Temperatur des Akkus ist zu hoch oder zu niedrig.</p>	<p>Das Aufladen startet automatisch neu, wenn eine Temperatur erreicht wird, die das Aufladen erlaubt. (Siehe „Geeignete Ladeumgebungen“.)</p> <p>Wenn möglich, führen Sie das Aufladen stets bei der optimalen Temperatur von 15–25 °C durch.</p>

## HINWEIS

Wenn beispielsweise das normale Aufladen gestartet wird, wenn die Temperatur des Akkus oder der Umgebung zu hoch oder zu niedrig ist, kann sich das Aufladen verlängern oder wird angehalten, ohne den Akku ausreichend aufzuladen, um den Akku zu schützen.

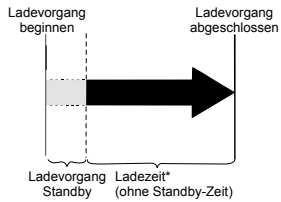

## Aufladezeit Richtlinien

Obwohl die Ladezeit in Abhängigkeit von verbleibendem Akkuladestand und Außentemperatur variiert, dauert es bei vollständig entladenerm Akku im Allgemeinen ca. 3,5 Stunden (Gepäckträger-Typ 400 Wh und Unterer Rahmentyp 400 Wh), 4 Stunden (Gepäckträger-Typ 500 Wh und Unterer Rahmentyp 500 Wh) oder 5 Stunden (Multi-Positionstyp 600 Wh).

Falls der Akkupack während des Aufladens in den Standbymodus tritt, verlängert sich die Aufladezeit in gleichem Maß.

\* Wenn Sie nach einer langen Zeit der Nichtverwendung aufladen, verlängert sich die Aufladezeit abhängig vom Akkustatus. Beachten Sie jedoch, dass keine Fehlfunktion vorliegt, solange die Lampen für die Akkuladestandsanzeige nicht im Fehlermuster blinken (Siehe „Ablesen des Akkupack-Ladestatus“).

## G. ÜBERPRÜFEN DES VERBLEIBENDEN AKKULADESTANDS

Sie können die Schätzung, wie viel Ladung noch im Akku vorhanden ist und wie weit er aufgeladen ist, überprüfen. Die Überprüfung kann mit der verbleibenden Akkuladestandsanzeige der Anzeigeeinheit oder den Lampen für die Akkuladestandsanzeige des Akkus durchgeführt werden.

## HINWEIS

- Auch wenn der Akkuladestand 0 (Null) erreicht, können Sie das Fahrrad immer noch als normales Fahrrad verwenden.
- Wenn Sie einen alten Akkupack verwenden, kann die Akkuladestandsanzeige plötzlich sehr wenig Leistung anzeigen, wenn Sie losfahren. Hierbei handelt es sich nicht um eine Fehlfunktion. Sobald die Fahrt stabil ist und die Last sich verringert, wird der korrekte Wert angezeigt.

## Anzeige der verbleibenden Akkuladestandsanzeige und Schätzung des verbleibenden Akkuladestands für die Anzeigeeinheit

Der verbleibende Akkuladestand kann in der Anzeigeeinheit als ein numerischer Wert angezeigt werden.

Anzeige des verbleibenden Akkuladestands für die Anzeigeeinheit	Anzeige des verbleibenden	Anwendbare Situation
	100–11 %	Wenn Sie die Stromversorgung der Anzeigeeinheit einschalten und kontinuierlich fahren, nachdem der Akku voll aufgeladen wurde, erlöschen die Segmente für die verbleibende Akkuladestandsanzeige nacheinander, wenn der Akkuladestand sich jeweils um 10 % verringert.
 <Intervall von 0,5 Sekunden>	10–1 %	Es ist ein sehr geringer verbleibender Akkuladestand übrig. Bitte laden Sie den Akku bald auf.
 <Intervall von 0,2 Sekunden>	0 %	Es ist kein verbleibender Akkuladestand vorhanden. Schalten Sie die Stromversorgung für die Anzeigeeinheit aus und laden Sie den Akkupack baldmöglichst auf.  <i>* Die Hilfe wird gestoppt, aber Sie können das Fahrrad als normales Fahrrad weiterhin fahren.</i>

## Anzeige der Lampen für die Akkuladestandsanzeige und die Schätzung des verbleibenden Akkuladestands

Zur Überprüfung des verbleibenden Akkuladestands drücken Sie die Taste für die Akkuladestandsanzeige „“.

Anzeige der Lampen für die Akkuladestandsanzeige	Schätzung des verbleibenden Akkuladestands	Anwendbare Situation
	100–76 %	Von voll aufgeladen (100 %), erlöschen die Lampen für die Akkuladestandsanzeige nacheinander.
	75–51 %	
	50–26 %	
	25–11 %	
 Langsames Blinken <Intervall von 0,5 Sekunden>	10–1 %	
 Schnelles Blinken <Intervall von 0,2 Sekunden>	0 %	Der Akkuladestand hat 0 (Null) erreicht. Bitte laden Sie den Akkupack auf.

## H ÜBERPRÜFUNG VOR DEM BETRIEB



Achten Sie darauf, die Überprüfung durchzuführen, bevor Sie mit dem Fahrrad fahren. Falls Sie irgendetwas nicht verstehen oder als schwierig empfinden, wenden Sie sich an einen Fahrradhändler.

### ACHTUNG

- Falls Sie feststellen, dass ein Fehler vorliegt, lassen Sie Ihr Fahrrad so bald wie möglich von einem Händler überprüfen.
- Der Leistungshilfemechanismus besteht aus Präzisionsteilen. Zerlegen Sie ihn nicht.

Bei der Durchführung der regelmäßigen Überprüfungen vor dem Fahren, überprüfen Sie auch folgendes.

Nr.	Prüfpunkt	Prüfinhalt
1	Verbleibender Akkuladestand	Ist genügend Ladung im Akku übrig?
2	Montagestatus des Akkupacks	Ist er korrekt eingebaut?
3	Betrieb der e-Bike Systeme	Functionieren die e-Bike Systeme, wenn Sie losfahren?

## I. REINIGUNG, WARTUNG UND LAGERUNG

### ACHTUNG

Verwenden Sie keine Hochdruckreiniger oder Dampfstrahlreiniger, da diese Wassereintritt verursachen können, was zu Sachschäden oder Fehlfunktionen der Antriebseinheit oder der Anzeigeeinheit oder des Akkupacks führen kann. Sollte Wasser ins Innere eines dieser Geräte gelangen, lassen Sie Ihr Fahrrad von einem autorisierten Händler überprüfen.

### Pflege des Akkupacks

Verwenden Sie ein feuchtes, gut ausgewrungenes Tuch, um Schmutz vom Akkupack zu wischen. Gießen Sie kein Wasser direkt auf den Akkupack, zum Beispiel mit einem Schlauch.

### ACHTUNG

Reinigen Sie die Kontakte nicht, indem Sie sie mit einer Feile abschleifen oder einen Draht usw. verwenden. Dadurch kann es zu einem Fehler kommen.

## Wartung der Antriebseinheit

### ACHTUNG

Da eine Antriebseinheit ein Präzisionsgerät darstellt, nehmen Sie sie nicht auseinander und setzen Sie sie nicht starken Kräften aus (schlagen Sie z. B. dieses Produkt NICHT mit einem Hammer). Insbesondere da die Kurbelachse direkt mit der Innenseite der Antriebseinheit verbunden ist, können jegliche größere Schäden an der Kurbelachse zu Fehlfunktionen führen.

### Lagerung

Lagern Sie das System an einer Stelle, die:

- Eben und stabil ist
- Gut belüftet und frei von Feuchtigkeit ist
- Wettergeschützt und außerhalb direkter Sonneneinstrahlung ist

### Lange Lagerdauer (1 Monat oder länger) und erneute Verwendung nach einer langen Lagerdauer

- Wenn Sie das Fahrrad für eine lange Zeit lagern (1 Monat oder länger), entfernen Sie den Akkupack und lagern Sie ihn nach dem folgenden Verfahren.
- Verringern Sie den verbleibenden Akkuladestand, bis nur noch eine oder zwei Lampen für die Akkuladestandsanzeige leuchten, und lagern Sie ihn drinnen an einem kühlen 15–25 °C, trockenen Ort.
- Überprüfen Sie den verbleibenden Akkuladestand einmal im Monat, und wenn nur noch eine Lampe für die Akkuladestandsanzeige blinkt, laden Sie den Akkupack für etwa 10 Minuten auf. Lassen Sie den verbleibenden Akkuladestand nicht zu stark abfallen.

### HINWEIS

- Wenn Sie den Akkupack bei „voller Ladung“ oder „leer“ belassen, verschleißt er schneller.
- Durch Eigenentladung verliert der Akku während der Lagerung langsam seine Ladung.
- Der Akkuladestand verringert sich mit der Zeit, aber korrekte Lagerung maximiert seine Lebensdauer.
- Wenn Sie ihn nach einer langen Lagerdauer erneut verwenden, achten Sie darauf, den Akkupack aufzuladen, bevor Sie ihn verwenden. Lassen Sie Ihr Fahrrad vor der Verwendung ebenfalls von einem Händler überprüfen und warten, wenn Sie es für 6 Monate oder länger gelagert haben.

## J. TRANSPORT

Die Akkus unterliegen der Gesetzgebung für Gefahrgut. Beim Transport durch dritte Parteien (z.B. per Luftfracht oder Paketdienste) müssen spezielle Anforderungen bezüglich Verpackung und Etikettierung beachtet werden. Für die Vorbereitung zum Versand wenden Sie sich an einen Experten für Gefahrgut. Der Kunde kann die Akkus ohne weitere Anforderungen auf der Straße transportieren. Transportieren Sie keine beschädigten Akkus. Kleben oder decken Sie die Kontakte ab und verpacken Sie den Akkupack in einer Weise, dass er sich nicht in der Verpackung bewegen kann. Beachten Sie unbedingt alle lokalen und nationalen Bestimmungen. Bei Fragen hinsichtlich des Transports der Akkus wenden Sie sich bitte an einen autorisierten Fahrradhändler.

## K. VERBRAUCHERINFORMATION

### Entsorgung

Antriebseinheit, Akkupack, Akkuladegerät, Anzeigeeinheit, Geschwindigkeitssensor-Satz, Zubehör und Verpackung sollten für umweltfreundliches Recycling sortiert werden. Entsorgen Sie das Fahrrad oder seine Bestandteile nicht über den Hausmüll.



Entsorgen Sie den Akkupack nicht in einem Feuer und setzen Sie ihn keiner Hitzequelle aus. Dadurch kann es zu einem Feuer oder einer Explosion kommen, was zu schweren Verletzungen oder Beschädigungen an Eigentum führen kann.

### Für EU-Länder:

Gemäß der europäischen Richtlinie 2012/19/EU müssen elektronische Geräte, die nicht mehr verwendbar sind, sowie gemäß der europäischen Richtlinie 2006/66/EC müssen defekte oder verbrauchte Akkupacks/Akkus gesondert gesammelt und in einer umweltfreundlichen Weise entsorgt werden. Bitte geben Sie Akkupacks, die nicht mehr verwendbar sind, an einen autorisierten Fahrradhändler zurück.

## L. VEREINFACHTE KONFORMITÄTSERKLÄRUNG

Hiermit erklärt YAMAHA MOTOR CO., LTD., dass der Funkgerätetyp [XoP10] die Richtlinie 2014/53/EU erfüllt. Der vollständige Text der EU-Konformitätserklärung ist unter der folgenden Internetadresse verfügbar: <https://global.yamaha-motor.com/business/e-bike-systems/document/>

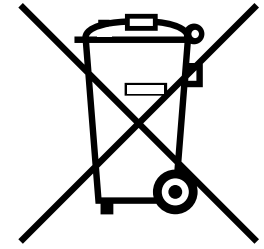



## M. FEHLERSUCHE

### E-Bike Systeme

Symptom	Prüfen	Aktion
Das Bewegen der Pedale ist schwierig.	Ist die Stromversorgung der Anzeigeeinheit eingeschaltet?	Drücken Sie den Netzschalter an der Anzeigeeinheit, um die Stromversorgung einzuschalten.
	Ist der Akkupack eingebaut?	Montieren Sie einen Akkupack.
	Ist der Akkupack aufgeladen?	Laden Sie den Akkupack auf.
	Stand das Fahrrad für 5 Minuten oder länger still?	Schalten Sie die Stromversorgung wieder ein.
	Fahren Sie auf einer langen ansteigenden Strecke oder transportieren Sie eine schwere Ladung während des Sommers?	Hierbei handelt es sich nicht um eine Fehlfunktion. Es wird ein Schutz ausgelöst, wenn die Temperatur des Akkupacks oder der Antriebseinheit zu hoch ist. Die Fahrhilfe wird wieder eingeschaltet, wenn die Temperatur des Akkupacks oder der Antriebseinheit sich verringert hat. Sie können dies vermeiden, indem Sie in einen niedrigeren Gang schalten als Sie normalerweise verwenden würden (zum Beispiel durch Schalten aus dem zweiten in den ersten Gang).
	Ist die Lufttemperatur niedrig (etwa 10 °C oder weniger)?	Lagern Sie den Akkupack während des Winters drinnen, bevor Sie ihn verwenden.
	Laden Sie den Akkupack auf, während er am Fahrrad angebracht ist?	Beenden Sie das Aufladen des Akkupacks.

Symptom	Prüfen	Aktion
Die Antriebseinheit schaltet sich während der Fahrt ein und aus.	Ist der Akkupack korrekt eingebaut?	Überprüfen Sie, dass der Akkupack an Ort und Stelle eingerastet ist. Wenn das Problem weiterhin auftritt, obwohl der Akkupack fest an Ort und Stelle eingerastet ist, könnte ein loser Anschluss an der Verdrahtung des Akkupacks vorliegen. Kontaktieren Sie Babboe.
Ungewöhnliche rumpelnde oder knirschende Geräusche kommen von der Antriebseinheit.		Es könnte ein Problem im Inneren der Antriebseinheit vorliegen. Kontaktieren Sie Babboe.
Rauch oder ein ungewöhnlicher Geruch kommen aus der Antriebseinheit.		Es könnte ein Problem im Inneren der Antriebseinheit vorliegen. Kontaktieren Sie Babboe.
Die Hauptfahranzeige Display und „Er“ werden abwechselnd angezeigt und eine Fehlerbeschreibung wird im Funktionsdisplay angezeigt.		Das Problem tritt in den e-Bike Systemen auf. Schalten Sie die Stromversorgung aus und schalten Sie das Gerät dann wieder ein. Wenn Sie das Problem nicht klären können. Kontaktieren Sie Babboe.

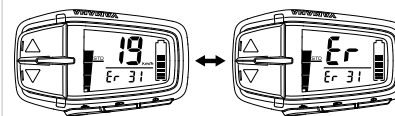

Symptom	Prüfen	Aktion
Die Fahrstrecke hat sich verringert.	Haben Sie den Akkupack vollständig aufgeladen?	Laden Sie den Akkupack voll auf (F).
	Verwenden Sie das System unter Bedingungen mit niedrigen Temperaturen?	Die normale Fahrstrecke wird wieder hergestellt, wenn die Umgebungstemperatur ansteigt. Zusätzlich verbessert eine Lagerung des Akkupacks vor der Verwendung drinnen (an einem warmen Ort) die Fahrstrecke unter kalten Bedingungen.
	Ist der Akkupack verbraucht?	Ersetzen Sie den Akkupack.
Die Geschwindigkeit wird auch während der Fahrt nicht angezeigt und das Funktionsdisplay blinkt.		Der Geschwindigkeitssensor kann kein richtiges Signal erkennen. Schalten Sie die Stromversorgung der Anzeigeeinheit aus und dann wieder ein. Wählen Sie den Unterstützungsmodus und fahren Sie dann eine kurze Strecke. Achten Sie ebenfalls darauf, dass der Magnet korrekt an den Speichen der Räder montiert ist.



Symptom	Prüfen	Aktion
Die Geschwindigkeit wird angezeigt, aber das Funktionsdisplay blinkt. (Leistungshilfe ist gestoppt.)		Hierbei handelt es sich nicht um eine Fehlfunktion. Das Leistungshilfesystem befindet sich in einem normalen Betriebszustand. Dieser Zustand kann abhängig von der Stärke des Pedaltritts und der Fahrgeschwindigkeit auftreten, kehrt jedoch wieder in den normalen Zustand zurück, wenn bestätigt wird, dass das System normal funktioniert.
Die Hauptfahranzeige Display und „Er“ werden abwechselnd angezeigt und eine Fehlerbeschreibung wird im Funktionsdisplay angezeigt.		Das Problem tritt im Akkupack auf. Schalten Sie die Stromversorgung aus und schalten Sie das Gerät dann wieder ein. Wenn Sie das Problem nicht klären können, kontaktieren Sie Babboe.

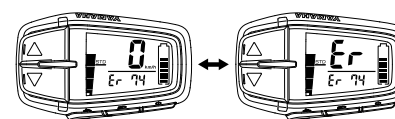



Symptom	Prüfen	Aktion
<p>Die Automatikmodus-Anzeige blinkt.</p> 		<p>Es könnte ein Problem im Inneren der Antriebseinheit vorliegen. Schalten Sie die Stromversorgung der Anzeigeeinheit aus und dann wieder ein. Wenn Sie das Problem nicht klären können, Kontaktieren Sie Babboe.</p>

### SCHIEBEHILFSFUNKTION

Symptom	Prüfen	Aktion
<p>Die Schiebehilfsfunktion schaltet sich aus.</p>	<p>Ist das Rad für ein paar Sekunden blockiert?</p>	<p>Lassen Sie Ihren Finger vom Schiebehilfeschalter für einen Moment los und drücken Sie den Schalter erneut, nachdem Sie sich vergewissert haben, dass sich die Räder drehen.</p>
	<p>Haben Sie die Pedale gedreht, während die Schiebehilfsfunktion lief?</p>	<p>Nehmen Sie Ihre Füße von den Pedalen und nehmen Sie Ihren Finger kurz vom Schiebehilfeschalter. Drücken Sie dann den Schalter erneut.</p>

### Akkupack und Ladegerät

Symptom	Prüfen	Aktion
<p>Kann nicht aufladen</p>	<p>Ist der Netzstecker korrekt angeschlossen? Ist der Ladestecker fest im Akkupack eingesteckt?</p>	<p>Schließen Sie erneut an und versuchen Sie nochmals zu laden. Wenn der Akkupack immer noch nicht aufgeladen wird, liegt eventuell eine Fehl-funktion im Akkuladegerät vor.</p>
	<p>Leuchten die Lampen der verbleibenden Akkuladestandsanzeige?</p>	<p>Überprüfen Sie die Lademethode und versuchen Sie erneut aufzuladen. Wenn der Akkupack immer noch nicht aufgeladen wird, liegt eventuell eine Fehl-funktion im Akkuladegerät vor.</p>
	<p>Sind die Kontaktanschlüsse des Akkuladegeräts oder des Akkupacks verschmutzt oder nass?</p>	<p>Trennen Sie den Akkupack vom Akkuladegerät und ziehen Sie den Ladestecker aus der Steckdose. Verwenden Sie ein trockenes Tuch oder einen Wattebausch, um das Ladegerät und die Kontaktanschlüsse des Akkus zu reinigen. Schließen Sie dann sowohl Akkupack als auch Akkuladegerät wieder an.</p>
	<p>Es liegt ein Kontaktfehler an den Kontaktanschlüssen vor.</p>	<p>Entfernen Sie den Akkupack vom Fahrrad. Schließen Sie nun den Ladestecker an den Akkupack an. (Wenn die Lampen der Akkuladestandsanzeige immer noch abwechselnd blinken, liegt eventuell ein Fehler im Akkupack vor.) Wenn Sie den Akkupack wieder am Fahrrad montieren und den Netzschalter der Anzeigeeinheit drücken, liegt eventuell ein Fehler in der Antriebseinheit vor, falls die Lampen der Akkuladestandsanzeige immer noch abwechselnd blinken.</p>

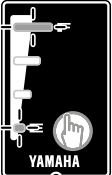
Symptom	Prüfen	Aktion
	<p>Es liegt ein Kontaktfehler an den Kontaktanschlüssen vor.</p> <p>Ist der Ladeanschluss des Akkupacks nass?</p>	<p>Trennen Sie den Akkupack vom Akkuladegerät, montieren Sie den Akku am Fahrrad und drücken Sie den Netzschalter der Anzeigeeinheit. Wenn der Ladestecker wieder an den Akkupack angeschlossen ist und die Lampen der Akkuladestandsanzeige immer noch gleichzeitig blinken, liegt eventuell ein Fehler im Akkuladegerät vor.</p> <p>Reinigen Sie den Ladeanschluss und den Ladestecker. Trocknen Sie sie. Schließen Sie danach den Ladestecker an den Ladeanschluss an.</p>
<p>Auf beiden Seiten blinken die Lampen der Akkuladestandsanzeige gleichzeitig.</p> 		<p>Die Schutzfunktion des Akkupacks wurde aktiviert und das System kann nicht verwendet werden. Kontaktieren Sie Babboe.</p>
<p>Das Akkuladegerät gibt unnormale Geräusche, schlechte Gerüche oder Rauch ab.</p>	<p>Es ist normal, wenn das Akkuladegerät sich während des Aufladens etwas erwärmt.</p>	<p>Ziehen Sie den Ladestecker und brechen Sie den Betrieb sofort ab. Kontaktieren Sie Babboe.</p>
<p>Das Akkuladegerät wird heiß.</p>	<p>Wurde der Ladestecker getrennt oder der Akkupack während des Aufladens entfernt</p>	<p>Wenn das Akkuladegerät so heiß wird, dass man es nicht mehr anfassen kann, ziehen Sie den Ladestecker, warten Sie, bis das Gerät sich abgekühlt hat, und Kontaktieren Sie Babboe.</p>

Symptom	Prüfen	Aktion
<p>Nach dem Aufladen leuchten nicht alle Lampen für die Akkuladestandsanzeige auf, wenn die Taste für die Akkuladestandsanzeige „“ gedrückt wird.</p>	<p>Wurde der Lade-stecker getrennt oder der Akkupack während des Aufladens entfernt?</p> <p>Haben Sie das Aufladen des Akkupacks bei einer hohen Temperatur begonnen, zum Beispiel unmittelbar nach der Verwendung?</p>	<p>Laden Sie den Akkupack erneut.</p> <p>Wechseln Sie an einen Ort, an dem die Temperatur des Akkus den Bereich erreichen kann, in dem das Aufladen möglich ist (15–25°C), und beginnen Sie erneut mit dem Aufladen.</p>
<p>Nach dem Trennen des Ladesteckers des Akkuladegeräts vom Akkupack leuchten die Lampen für die Akkuladestandsanzeige weiter.</p>	<p>Ist der Ladeanschluss des Akkupacks nass?</p>	<p>Reinigen Sie den Ladeanschluss und den Ladestecker. Trocknen Sie sie.</p>

## N. TECHNISCHE DATEN

Bereich der Hilfs-geschwindigkeit		0 bis weniger als 25 km/h	
Elektromotor	Typ	Bürstenloser Gleichstrom-Typ	
	Nennausgangsspannung	250 W	
Unterstützungsleistung Steuerverfahren		Steuerverfahren ist abhängig von der Pedaldrehzahl und Fahrradgeschwindigkeit	
Akkupack	Unterer Rahmentyp 400 Wh/500 Wh	Typ	PASB5 (Lithium-Ionen-Akku)
		Spannung	36 V
		Kapazität	11 Ah/13,6 Ah
		Anzahl der Akkuzellen	40
Akkuladegerät	Typ	PASC5	
	Eingangsspannung	AC 220–240 V/50–60 Hz	
	Maximale Ausgangsspannung	DC 42 V	
	Maximaler Ausgangsstrom	DC 4,0 A	
	Maximaler Energieverbrauch	310 VA/180 W (geladen mit AC 240 V)	
	Geeignete Akkutypen	PASB2/PASB4/PASB5	

## 14. NUVINCI® GANGSCHALTUNG

Neben dem Mittelmotor von Yamaha hat das Babboe Mountain eine NuVinci® Gangschaltung.

Diese Kombination sorgt für eine wunderbare Fahrradfahrt!

NuVinci® Gangschaltungen bedeutet stufenlos schalten – genauso einfach wie das Drehen am Laustärkenregler des Radios. Dieses revolutionäre Schaltungssystem garantiert eine entspannte Fahrt und einen weichen, stufenlosen Übergang vom einen zum anderen Gang, mit buchstäblich nur einer Handbewegung.

NuVinci® Technologie bedeutet: Weniger Fokus auf das Fahrrad und mehr Fokus darauf, was wirklich wichtig ist. Der Verkehr oder Ihre Kinder vorne in der Transportbox. Die Basis der revolutionären NuVinci Technologie formt das kontinuierlich variable Getriebe, das ganz einfach an Ihren persönlichen Fahrstil angepasst werden kann. Ob Sie nun vor der Ampel warten oder stark gegen den Wind fahren müssen – mit den NuVinci Komponenten finden Sie immer das richtige Übersetzungsverhältnis. Sie haben die Möglichkeit, das Übersetzungsverhältnis zwischen den Pedalen und dem Hinterrad in eine kontinuierliche Bewegung zu verändern. Sie drehen ein wenig an dem Drehschalter am Lenker und das Übersetzungsverhältnis wird stufenlos angepasst. Dies funktioniert immer sehr einfach und komfortabel, wobei es nicht wichtig ist, ob Sie Ihre Beine stillhalten, die Pedalen voll belasten oder vor der Ampel warten.



Stufenloses,  
weiches Schalten



Kinderleichte Bedienung  
per Drehgriff



Sehr großes  
Übersetzungsverhältnis

### Die Verwendung der Gangschaltung

Die intelligente NuVinci Getriebe nabe macht Schalten einfacher als je zuvor. Sie können nun einfach während des Schaltens durchtreten. Das zahnlose Getriebe garantiert einen weichen Übergang vom einen in den anderen Gang. Und dank der hermetisch abgedichteten Nabe ist es wartungsfrei. Sie bestimmen selbst, in welchem Gang Sie fahren. Dank der zahnlosen NuVinci Nebenschaltung können Sie während des Tretens schalten. So können Sie ungestört weiter treten, während Sie selbst den Widerstand bestimmen. Drehen Sie einfach am Griff, um den Gang zu wechseln.

### Drehschalter

Das Bedienen der Nabenschaltung N360 funktioniert mithilfe eines einfachen Drehschalters. Das Display des Drehschalters zeigt ein einfaches Symbol: einen Berg für niedrigere Geschwindigkeit und einen flachen Strich für höhere Geschwindigkeit. Da es keine festen Gänge gibt, bestimmen Sie selbst das exakte Übersetzungsverhältnis, bei dem Sie komfortabel fahren. Veränderungen im Übersetzungsverhältnis können selbst vorgenommen werden, wenn Sie die Pedale stark belasten.



## 15. RICHTLINIEN WARTUNG UND PFLEGE

### Reinigung

- Ihre NuVinci N360 Komponenten sind vollständig geschlossen und gut vor äußeren Einflüssen geschützt. Verwenden Sie jedoch keine Hochdruckreiniger oder Wasserstrahler, um Ihr Fahrrad zu reinigen, da dadurch Wasser in die Nabe dringen und Störungen verursachen kann.
- In der Wintersaison ist es empfehlenswert, Ihr Fahrrad öfter zu reinigen, sodass Streusalz keinen Schaden anrichten kann.
- Verwenden Sie keine aggressiven Reinigungsmittel.

### Fetten

- Die NuVinci N360 CVP ist mit einer Dauerschmierung versehen und die internen Teile der CVP sind während der kompletten Lebensdauer wartungsfrei.
- Der interne NuVinci N360 Freilaufmechanismus kann aber gewartet werden.
- Regelmäßiges Schmieren verlängert die Lebensdauer der Kette.

### Richtlinien Reparaturen

- Reparaturen an der NuVinci N360 CVP und dem Drehschalter dürfen nur von qualifizierten Fahrradhändlern durchgeführt werden.
- Unsachgemäße Arbeiten an Ihrer NuVinci N360-Schaltung kann Sie in Gefahr bringen und Ihre Garantie verfallen lassen.
- Reinigung von Verschleißteilen. Schaltkabel, Kabelgehäuse, Drehgriffschalter, Zahnräder und Ketten sind Verschleißteile. Kontrollieren Sie diese Teile deshalb regelmäßig auf Ihre korrekte Funktion und tauschen Sie sie aus, falls dies nötig sein sollte.
- Nehmen Sie Kontakt mit Ihrem qualifizierten Fahrradhändler auf, wenn Sie Fragen oder Probleme haben.

### Ergänzende Informationen

- Für ergänzende Wartungsinformationen werfen Sie einen Blick auf unsere Website: [www.enviolo.com](http://www.enviolo.com).

## 16. GARANTIE NUVINCI GANGSCHALTUNGEN

### NuVinci Einschränkungen in den Garantiebestimmungen für Fahrräder

Enviolo garantiert, dass sie, nach eigenem Ermessen, jeden NuVinci® CVP-Antrieb, der Materialdefekte oder Verarbeitungsfehler aufweist, reparieren, ersetzen oder für einen Zeitraum von zwei Jahren ab Kaufdatum des ursprünglichen Ankaufs zurückerstatten. Enviolo garantiert auf dieselbe Weise auch die Garantie von Materialdefekten und Verarbeitungsfehlern für Drehschalter für einen Zeitraum von zwei Jahren ab dem Datum des ursprünglichen Ankaufs. Diese Garantie gilt lediglich für den ursprünglichen Käufer und ist nicht übertragbar. Konkludente Gewährleistungen (worunter, ohne Einschränkung, Garantien der Marktgängigkeit oder Eignung für einen bestimmten Zweck) gelten nicht für das Produkt, sofern lokale Gesetze den Ausschluss solcher impliziten Garantien verbieten, wobei die Dauer dieser impliziten Garantien auf die Dauer der hiervor beschriebenen



expliziten Garantie beschränkt sein wird. In keinem Fall wird Enviolo für Verluste, Unannehmlichkeiten oder Schäden – seien es direkte, indirekte, zufällige oder aus anderem Schaden entstandene Schäden als Folge expliziter oder impliziter Garantieverletzung in Bezug auf das Produkt – haften, sofern nicht ausdrücklich genannt. Gemäß den gesetzlichen Bestimmungen an einigen Orten sind (i) der Ausschluss von impliziten Garantien, (ii) Beschränkungen auf implizite Garantiedauern oder (iii) der Ausschluss oder die Beschränkung einer bestimmten Art von Schäden nicht zulässig, sodass die obengenannten Beschränkungen oder Ausschlüsse möglicherweise nicht für Sie gelten. Insofern diese Garantieerklärung nicht mit der lokalen Gesetzgebung vereinbar ist, wird erwartet, dass sie in dem Maße geändert wird, das zur Vereinbarkeit dieser Gesetzgebung erforderlich ist. Wenn Sie die NuVinci CVP als Teil eines anderen Produktes erworben haben, ersetzt oder erweitert diese Garantie in keinster Weise die Herstellergarantie des entsprechenden Produktes. Die Garantie ist die alleinige Verantwortung des Herstellers der betroffenen Ware.

### Garantiebeschränkungen

Diese Garantie gilt nicht in den folgenden Fällen:

- Ein Produkt, das einer anderen Anwendung dient als ein von einer Person zu fahrendes Fahrrad (keine Tandems).
- Ein Produkt, das gemäß der technischen Installationsanleitung von NuVinci (zu finden auf [www.enviolo.com](http://www.enviolo.com)) nicht korrekt installiert und/oder angepasst ist.
- Ein Produkt, das entgegen der Service-Dokumentation zerlegt wurde. (N360 Benutzerhandbuch und technische Anleitung).
- Sofern vorab nicht schriftlich von Enviolo akzeptiert, ein Produkt, das zu kommerziellen Zwecken genutzt wird.
- Schaden am Produkt:
  - zur Beurteilung von Enviolo als Folge eines Unfalls, Sturzes, Missbrauchs des Produktes.
  - als Folge der Verwendung des Produktes in Fällen, in denen Enviolo, und nur in seiner Beurteilung, der Auffassung ist, dass von extremen Anwendungen gesprochen wird, wie beispielsweise, aber nicht beschränkt auf Downhill, Freeride, „North Shore“-Style, BMX, etc.
  - als Folge des Antriebs des Produktes mit Elektromotoren mit mehr als 250 Watt Leistung, oder Antrieb des Produktes mit Verbrennungsmotoren.
  - Schaden verursacht durch die Verwendung von Teilen, die nicht kompatibel, geeignet und/oder von Enviolo für den Gebrauch mit dem Produkt genehmigt sind.
  - der während des Transportes des Produkts entstanden ist.
- Ein Produkt, das verändert wurde oder von dem die Seriennummer oder Datumcode geändert, unkenntlich gemacht oder entfernt wurde.
- Normaler Verschleiß von Verschleißteilen, wie beispielsweise Gummidichtungen und -ringe, Stützräder auf Kettenspanner (falls zutreffend), Gummidrehgriff, Schaltkabel.
- Schaden an Teilen, die nicht von Enviolo produziert wurden (Aussetzer, Kette, Freilauf etc.).
- Arbeiten, die erforderlich sind, um das Produkt zu zerlegen, erneut zu montieren oder während der Fahrradmontage einzustellen.

*Diese garantiebeschränkung ist die einzige und exklusive garantie, die Enviolo in bezug auf das produkt gibt und als ersatz jeder anderen garantie handhabt. Sofern durch andere gesetzgebung zulässig, werden alle expliziten und impliziten garantien, die hier nicht beschrieben sind, abgewiesen, darunter alle impliziten garantien der marktgängigkeit oder eignung für einen bestimmten zweck. Die haftung von Enviolo ist entsprechend dieser garantiebeschränkung ausschliesslich auf die zuvor genannten verbindlichkeiten beschränkt. In dem fall, dass eine bestimmung dieser garantiebeschränkung unter anwendung des geltenden rechts ungültig oder undurchsetzbar ist oder wird, werden die übrigen bestimmungen gültig bleiben und diese ungültigen oder undurchsetzbaren bestimmungen dahingehend interpretiert werden, als dass sie gültig und durchsetzbar sind. Enviolo, nuvinci und ihr stilisiertes logo sind handelsmarken oder registrierte handelsmarken von Enviolo. Alle Rechte vorbehalten. © 2010 Der GarantieService.*

Ansprüche, die unter diese Garantie fallen, sollten im Rahmen derer durch den Händler abgewickelt werden, bei dem das Fahrzeug oder die Enviolo Komponente erworben wurde, oder durch den autorisierten NuVinci Händler. Schicken Sie die Enviolo Komponente zusammen mit der originalen Rechnung oder dem Kaufbeleg an Ihren Händler. Dieser wird Kontakt mit dem Kundenservice von Enviolo aufnehmen, um Ihren Garantieanspruch abwickeln zu können. Händler, die einen Garantieanspruch bekommen, sollten zwecks Garantieberechtigung (Warranty Return Authorization) Kontakt mit dem Kundenservice von Enviolo aufnehmen. Der Händler wird daraufhin das Produkt an Enviolo zurücksenden, zusammen mit einem ausreichenden Kaufbeleg. Enviolo behält sich das Recht vor, beschränkte Garantiebedingungen – abgesehen von der Garantiezeit – ohne vorherige Ankündigung zu ändern.

### Kontaktadresse für Händler, die einen Garantieanspruch haben:

Enviolo  
Customer Service  
[support@enviolo.com](mailto:support@enviolo.com)  
+31(0)85-0498698  
[www.enviolo.com](http://www.enviolo.com)







## TABLE DES MATIÈRES

Félicitations	123
<b>Instructions moteur pédalier Yamaha</b>	
Fonctionnement du moteur Yamaha	124
Composants du vélo électrique	125
A. Emplacement des étiquettes d'avertissement et de caractéristiques	125
B. Description	126
C. Systèmes d'assistance électrique du vélo	126
D. Informations de sécurité	128
E. Accessoires et fonctions de contrôle	130
F. Bloc-batterie et procédure de charge	135
G. Vérification de la capacité résiduelle de la batterie	142
H. Vérification avant utilisation	145
I. Nettoyage, entretien et stockage	145
J. Transport	146
K. Information du consommateur	147
L. Déclaration de conformité simplifiée	147
M. Résolution des problèmes	148
N. Caractéristiques	155
<b>Instructions changement de vitesse NuVinci</b>	
14. Changement de vitesse NuVinci®	156
15. Conseils d'entretien	157
16. Garantie changement de vitesse NuVinci	157

## FÉLICITATIONS,

pour l'achat de votre vélo cargo électrique Babboe Mountain. Le Babboe Mountain est livré en versions différentes. Tous les modèles sont traités dans ce manuel d'utilisateur.

Afin d'utiliser correctement le moteur pédalier électrique Yamaha en combinaison avec le changement de vitesse à variation continue Enviolo (NuVinci) nous vous conseillons de bien lire ce manuel d'utilisateur avant de rouler avec votre vélo cargo Babboe.

Le manuel d'utilisateur fournit l'informations sur l'utilisation et le fonctionnement de la batterie et de l'assistance au pédalage. En outre, nous expliquons la garantie et l'entretien. Profitez bien de votre vélo cargo!

### Plus d'informations?

Pour plus d'informations ou de conseils sur les vélos cargo Babboe et les dernières actualités, vous pouvez visiter notre site Web ou nous suivre sur Facebook.

[www.bakfietsen.com](http://www.bakfietsen.com)

[www.facebook.com/BabboeFR](https://www.facebook.com/BabboeFR)

### ATTENTION

Votre vélo cargo Babboe peut différer des images présentées dans ce mode d'emploi.



## FONCTIONNEMENT DU MOTEUR YAMAHA

Les Babboe Mountain sont tous dotés d'un moteur pédalier de Yamaha. La propulsion vient de l'axe de pédalier, donnant à l'assistance une sensation naturelle. La combinaison avec le changement de vitesse à variation continue Nuvinci, abordé plus loin dans ce mode d'emploi, permet une sensation de conduite très agréable !

Voici les instructions originales comme indiquées par Yamaha :

### AVERTISSEMENT GÉNÉRAL

**⚠ Le non-respect des mises en garde contenues dans ce manuel peut entraîner des blessures graves ou la mort.**

Les informations particulièrement importantes sont repérées par les symboles suivants dans le manuel :

	Il s'agit du symbole avertissant d'un danger. Il avertit de dangers de dommages personnels potentiels. Observer scrupuleusement les messages relatifs à la sécurité figurant à la suite de ce symbole afin d'éviter les dangers de blessures ou de mort.
	Un AVERTISSEMENT signale un danger qui, s'il n'est pas évité, peut provoquer la mort ou des blessures graves.
<b>ATTENTION</b>	Un ATTENTION indique les précautions particulières à prendre pour éviter d'endommager le véhicule ou d'autres biens.
<b>N.B.</b>	Un N.B. fournit les renseignements nécessaires à la clarification et la simplification des divers travaux.

\* Les produits et spécifications sont susceptibles de modifications sans préavis.

## COMPOSANTS DU VÉLO ÉLECTRIQUE

### A. EMPLACEMENT DES ÉTIQUETTES D'AVERTISSEMENT ET DE CARACTÉRISTIQUES

Lisez et comprenez toutes les étiquettes situées sur le bloc-batterie et le chargeur de batterie. Ces étiquettes contiennent des informations importantes pour un fonctionnement correct et sans danger. Ne retirez jamais une des étiquettes de votre bloc-batterie et du chargeur de batterie :

#### Bloc-batterie

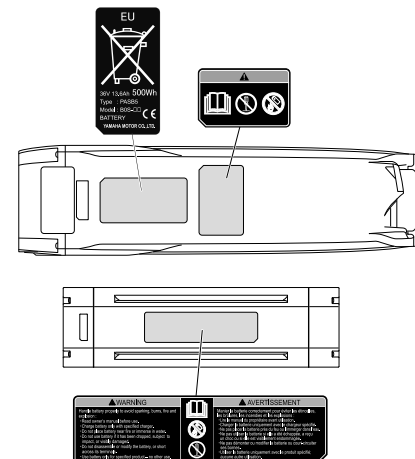

#### Chargeur de batterie

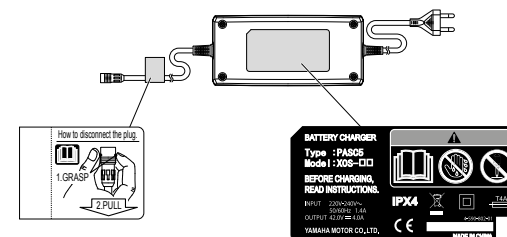

Familiarisez-vous avec les pictogrammes suivants et lisez les textes explicatifs, puis veillez à prendre en compte les pictogrammes qui correspondent à votre modèle.

	Lire le manuel du propriétaire
	Ne pas jeter au feu
	Ne pas démonter
	Ne pas utiliser avec des mains mouillées

## B. DESCRIPTION

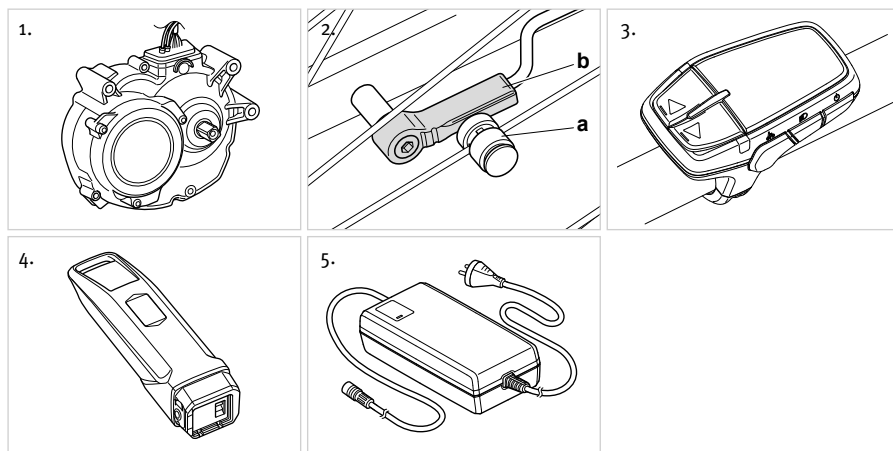

1. Unité d'entraînement (PWseries SE)
2. Ensemble de capteur de vitesse
  - a) Capteur aimanté sur les rayons
  - b) Manette
3. Unité d'affichage (Écran A)
4. Bloc-batterie (de type tube oblique du cadre 400 Wh/500 Wh)
5. Chargeur de batterie

## C. SYSTÈMES D'ASSISTANCE ÉLECTRIQUE DU VÉLO

Ces systèmes d'assistance électriques du vélo ont été conçus pour vous offrir une capacité optimale d'assistance électrique.

Elle vous assiste selon une plage standard basée sur des facteurs tels que la force de pédalage, la vitesse du vélo, et le rapport de vitesse sélectionné.

Les systèmes d'assistance électrique du vélo ne fonctionnent pas dans les situations suivantes :

- Quand l'alimentation de l'unité d'affichage est éteinte.
- Quand vous vous déplacez à 25 km/h ou plus.
- Quand vous ne pédalez pas et que le bouton d'assistance à la poussée est relâché.
- Quand il n'y a pas de capacité résiduelle de batterie.
- Quand la fonction d'arrêt automatique\* de l'alimentation est activée.

*\* L'alimentation s'arrête automatiquement quand vous n'utilisez pas les systèmes d'assistance électrique du vélo pendant 5 minutes.*

- Quand le mode d'assistance est réglé sur le mode Arrêt.

### Plusieurs modes d'assistance électrique sont disponibles.

Choisissez entre le mode, le mode Haute performance, le mode Standard, le mode Éco, le mode Éco+, le mode Arrêt pour répondre au mieux à votre style de conduite. Reportez-vous à « Afficher et changer de mode d'assistance » pour savoir comment passer d'un mode d'assistance à un autre.

Mode Haute performance	À utiliser lorsque vous voulez rouler plus confortablement, par exemple lorsque vous montez une forte côte.
Mode Standard	À utiliser pour la conduite sur routes plates ou lorsque vous montez des pentes douces.
Mode Éco Mode Éco+	À utiliser lorsque vous voulez rouler aussi loin que possible.
Mode Arrêt	À utiliser lorsque vous voulez rouler sans assistance électrique. Vous pouvez encore utiliser les autres fonctions de l'unité d'affichage.

### Conditions qui peuvent diminuer la distance d'assistance restante

La distance d'assistance restante va diminuer si vous roulez dans les conditions suivantes :

- Démarrages et arrêts fréquents
- Nombreuses routes à forte pente
- Mauvais état du revêtement de la route
- Si vous faites du vélo avec des enfants
- Conduite avec un fort vent de face
- Basses températures
- Bloc-batterie usé
- Lors de l'utilisation du feu avant (sont concernés uniquement les modèles avec des feux alimentés par le bloc-batterie)
- Accélération fréquente
- Poids du conducteur et des bagages plus lourd
- Mode d'assistance supérieur
- Vitesse de conduite plus élevée

La distance d'assistance restante va aussi diminuer si le vélo n'est pas entretenu convenablement.

Exemples d'entretien inapproprié qui peut réduire la distance d'assistance restante :

- Pression faible des pneus
- Chaîne ne tournant pas régulièrement
- Frein enclenché en permanence

## D. INFORMATIONS DE SÉCURITÉ

N'utilisez jamais ce chargeur de batterie pour recharger d'autres appareils électriques.

N'utilisez pas d'autre chargeur ou d'autres méthodes de charge pour recharger ces batteries spéciales. L'utilisation d'un autre chargeur peut provoquer un incendie, une explosion ou bien endommager les batteries.

Ce chargeur de batterie peut être utilisé par des enfants à partir de 8 ans et plus, et par des personnes ayant des handicaps physiques, sensoriels ou mentaux, ou manquant d'expérience et de connaissances, si elles sont sous surveillance ou ont reçu des instructions concernant l'utilisation sans danger du chargeur de batterie, et que ces personnes comprennent les risques encourus. Les enfants ne doivent pas jouer avec le chargeur de batterie. Le nettoyage et l'entretien courant ne doivent pas être effectués par des enfants sans surveillance.

Bien que le chargeur de batterie soit résistant à l'eau, faites en sorte de ne jamais l'immerger dans de l'eau ou d'autres liquides. De plus, n'utilisez jamais le chargeur de batterie si les bornes sont humides.

Ne manipulez jamais la prise d'alimentation, la prise de charge ou ne touchez jamais les bornes du chargeur avec des mains mouillées. Cela pourrait entraîner un choc électrique.

Ne touchez pas les bornes du chargeur avec des objets métalliques. Ne laissez pas des corps étrangers provoquer un court-circuit des bornes. Cela peut entraîner un choc électrique, un incendie, ou endommager le chargeur de batterie.

Dépoussiérez régulièrement la prise d'alimentation. L'humidité ou d'autres problèmes peuvent réduire l'efficacité de l'isolation, ce qui peut provoquer un incendie.

Ne démontez jamais ou ne modifiez pas le chargeur de batterie. Cela pourrait provoquer un incendie ou un choc électrique.

N'utilisez pas l'appareil avec une multiprise ou une rallonge. L'utilisation d'une multiprise ou de méthodes similaires peut entraîner l'augmentation excessive du courant et peut provoquer un incendie.

N'utilisez pas avec un câble attaché ou vrillé, et ne stockez pas l'appareil avec un câble enroulé autour de la partie principale du chargeur. Un câble endommagé peut provoquer un incendie ou un choc électrique.

Insérez fermement la prise d'alimentation et la prise pour la charge dans la prise. Si vous n'insérez pas complètement la prise d'alimentation et la prise pour la charge, cela risque de provoquer un incendie causé par un choc électrique ou une surchauffe.

N'utilisez pas le chargeur de batterie à proximité de matériaux inflammables ou de gaz. Cela risque de provoquer un incendie ou une explosion.

Ne recouvrez jamais le chargeur de batterie ou ne placez pas d'autres objets dessus pendant qu'il est en charge. Cela pourrait provoquer une surchauffe interne et causer un incendie.

Ne faites pas tomber le chargeur de batterie ou ne l'exposez pas à des chocs violents. Cela pourrait provoquer un incendie ou un choc électrique.

Rangez le bloc-batterie et le chargeur de batterie hors de portée des enfants.

Ne touchez pas le bloc-batterie ou le chargeur de batterie quand il est en cours de chargement. Étant donné que le bloc-batterie ou le chargeur de batterie atteint 40–70 °C pendant la charge, le toucher peut provoquer des brûlures.

N'utilisez pas si le boîtier du bloc-batterie est endommagé, fissuré, ou si vous sentez une odeur inhabituelle. Un liquide de batterie qui fuit peut provoquer de graves blessures.

Ne court-circuitez pas les contacts du bloc-batterie. Cela pourrait provoquer une surchauffe du bloc-batterie ou bien il pourrait prendre feu, causant des blessures graves ou des dommages matériels.

Ne démontez pas ou ne modifiez pas le bloc-batterie. Cela pourrait provoquer une surchauffe du bloc-batterie ou bien il pourrait prendre feu, causant des blessures graves ou des dommages matériels.

Si le câble d'alimentation est endommagé, arrêtez d'utiliser le chargeur de batterie et faites-le contrôler par un revendeur agréé.

Ne tournez pas les pédales ou ne déplacez pas le vélo quand le chargeur de batterie est connecté. En faisant ceci, le câble d'alimentation pourrait venir s'emmêler dans les pédales, endommageant ainsi le chargeur de batterie, le câble d'alimentation, et/ou la prise.

Manipulez le câble d'alimentation avec précaution. En connectant le chargeur de batterie à l'intérieur alors que le vélo est à l'extérieur, vous risquez de coincer ou d'endommager le câble d'alimentation dans une porte ou une fenêtre.

Ne passez pas avec les roues du vélo sur le câble d'alimentation ou la prise. Cela risquerait d'endommager le câble d'alimentation ou la prise.

Ne faites pas tomber le bloc-batterie ou ne l'exposez pas à des chocs. Cela pourrait provoquer une surchauffe du bloc-batterie ou bien il pourrait prendre feu, causant des blessures graves ou des dommages matériels.

Ne jetez pas le bloc-batterie au feu ou ne l'exposez pas à une source de chaleur. En faisant cela, vous pouvez provoquer un incendie, ou une explosion, et causer des blessures graves ou des dommages matériels.

Ne modifiez pas ou ne démontez pas les systèmes d'assistance électrique du vélo. N'installez rien d'autre que des pièces et des accessoires d'origine. Cela pourrait endommager le produit, entraîner un dysfonctionnement ou augmenter le risque de blessures.

Lorsqu'il est arrêté, assurez-vous d'activer les freins avant et arrière et gardez les deux pieds au sol. Placer un pied sur la pédale en arrêt peut accidentellement enclencher la fonction d'assistance électrique de l'appareil, ce qui peut provoquer une perte de contrôle et des blessures graves.

Ne conduisez pas votre vélo s'il y a des anomalies avec le bloc-batterie ou les systèmes d'assistance électrique du vélo. Cela pourrait entraîner une perte de contrôle et des blessures graves.

Assurez-vous de vérifier la capacité résiduelle de la batterie avant de conduire de nuit. Le feu avant alimenté par le bloc-batterie s'éteindra rapidement après que la capacité résiduelle de la batterie ait diminué à un niveau pour lequel la conduite avec assistance électrique n'est plus possible. La conduite sans un feu qui fonctionne peut augmenter le risque de blessures.

## E. ACCESSOIRES ET FONCTIONS DE CONTRÔLE

### Unité d'affichage

#### N.B.

La prise USB sert à connecter l'outil YAMAHA désigné ; elle ne peut pas être utilisée comme source d'alimentation.

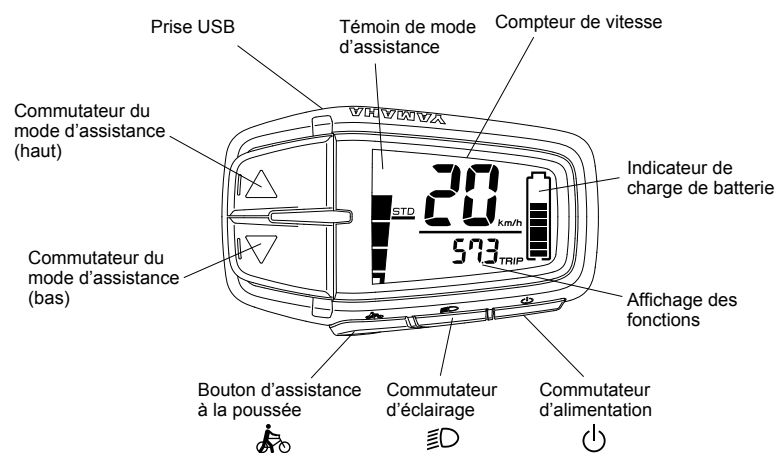

### Unité d'affichage

L'unité d'affichage propose les affichages d'opérations et d'informations suivants.

#### • Alimentation « Marche/Arrêt »

Chaque fois que vous appuyez sur le commutateur d'alimentation, l'alimentation passe de « Marche » à « Arrêt ». Lorsque vous mettez l'appareil sous tension, tous les affichages apparaissent. Après cela, l'écran passe à l'écran principal de conduite.

#### N.B.

- Lors de la mise sous tension, le mode d'assistance est automatiquement réglé sur le mode Standard ou le mode Haute performance.
- Veillez à ne pas mettre les pieds sur les pédales lors de l'activation de l'unité d'affichage. De plus, ne commencez pas à conduire immédiatement après l'activation de l'unité d'affichage. Cela pourrait réduire la puissance d'assistance. (Une faible puissance d'assistance dans l'un de ces cas n'est pas un dysfonctionnement.) Si vous avez effectué l'une de ces deux actions par accident, enlevez vos pieds des pédales, mettez de nouveau l'appareil sous tension, et attendez un moment (environ deux secondes) avant de commencer à rouler.

#### • Afficher et changer de mode d'assistance

Vous pouvez sélectionner le mode d'assistance en utilisant les commutateurs du mode d'assistance (haut & bas).

Le mode d'assistance sélectionné est affiché par le témoin de mode d'assistance.

- Quand vous appuyez sur le commutateur du mode d'assistance (haut), le mode passe de « OFF » à « +ECO », ou de « +ECO » à « ECO », ou de « ECO » à « STD », ou de « STD » à « HIGH ».
- Quand vous appuyez sur le commutateur du mode d'assistance (bas), le mode passe de « HIGH » à « STD », ou de « STD » à « ECO », ou de « ECO » à « +ECO » ou de « +ECO » à « OFF ».

#### N.B.

- Appuyer de nouveau sur le commutateur du mode d'assistance ne va pas faire défiler les sélections de mode d'assistance.

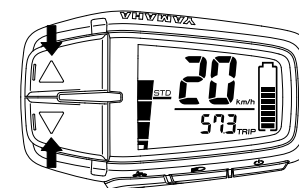
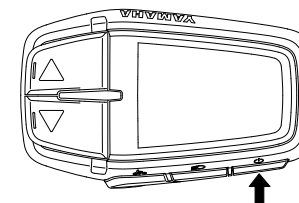
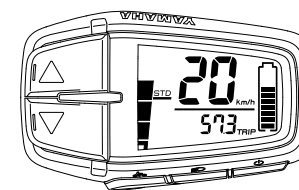

### • Compteur de vitesse

Le compteur de vitesse affiche la vitesse de votre vélo (en kilomètres par heure ou en miles par heure). Pour sélection km/mile, reportez-vous à « Réglages km/mile ».

Mode d'assistance	Témoin de mode d'assistance
HIGH	
STD	
ECO	
+ECO	
OFF	

Unité d'en-  
ment PWseries SE

### N.B.

Si la vitesse de votre vélo est inférieure à 2,0 km/h ou à 1,2 MPH, le compteur de vitesse affiche « 0 km/h or 0 MPH ».

### • Indicateur de charge de batterie

L'indicateur de charge de batterie affiche une estimation de la capacité restante de la batterie.

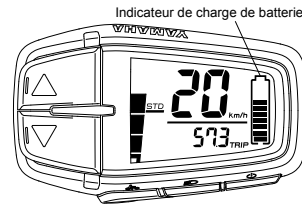
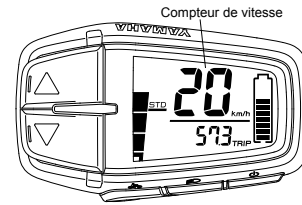

### • Affichage des fonctions

L'affichage des fonctions peut afficher les fonctions suivantes.

- Compteur kilométrique
- Compteur de sortie
- Plage (Distance d'assistance restante)

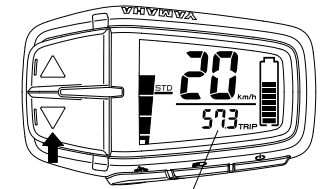

Poussez le commutateur du mode d'assistance (bas) pendant 1 seconde ou plus, l'affichage change comme suit :

Compteur kilométrique → Compteur de sortie → Plage  
Compteur kilométrique

Vous pouvez réinitialiser les données du compteur de sortie.

### - Compteur kilométrique

Ceci permet d'afficher la distance totale parcourue (en kilomètres ou en miles) depuis que l'appareil a été allumé. Le compteur kilométrique ne peut pas être réinitialisé.

157<sup>ODO</sup>

### - Compteur de sortie

Ceci permet d'afficher la distance totale parcourue (en kilomètres ou en miles) depuis la dernière remise à zéro. Lors de l'arrêt de l'alimentation, les données jusqu'à ce point restent affichées. Pour réinitialiser le compteur de sortie et commencer un nouveau décompte, appuyez simultanément sur le commutateur du mode d'assistance (haut) et le commutateur du mode d'assistance (bas) pendant au moins 2 secondes lorsque le compteur de sortie est affiché.

33.1<sup>TRIP</sup>

### - Plage (Distance d'assistance restante)

Ceci permet d'afficher une estimation de la distance (en kilomètres ou en miles) qui peut être parcourue avec l'assistance de la capacité résiduelle de la batterie installée. Si vous changez de mode d'assistance lorsque la distance d'assistance restante est affichée, l'estimation de la distance qui peut être parcourue avec le système d'assistance change. L'estimation de la distance d'assistance restante ne peut pas être réinitialisée.

86  
RANGE

### N.B.

- La distance d'assistance restante change en fonction des conditions du parcours (collines, vent de face, etc.) et au fur et à mesure que la batterie se décharge.
- Si en mode Arrêt, « - - - » s'affiche.

### - Feu avant « Marche/Arrêt »

(Concerne uniquement les modèles équipés d'un feu avant alimenté par le bloc-batterie.

Le feu arrière, qui est alimenté par le bloc-batterie, est allumé/éteint avec le feu avant.) 

A chaque fois que vous appuyez sur le commutateur d'éclairage, le feu avant passe de « Marche » à « Arrêt ».

### - Réglage km/mile

Suivez les étapes suivantes pour configurer le réglage km/mile.

1. Assurez-vous que l'unité d'affichage est allumée.
2. Sélectionnez l'écran Compteur kilométrique dans l'affichage des fonctions.
3. Appuyez simultanément sur le commutateur du mode d'assistance (haut) et le commutateur du mode d'assistance (bas) pendant au moins 2 secondes.
4. Lorsque « km » ou « mile » clignote, relâchez le commutateur.
5. Utilisez les commutateurs du mode d'assistance (haut & bas) pour régler le « km/mile ».
6. Pendant que l'unité que vous souhaitez régler clignote, appuyez sur le commutateur du mode d'assistance (bas) pendant au moins 1 seconde, puis relâchez le commutateur lorsque l'affichage revient à l'écran principal de conduite.

#### WARNING

Pour toutes les procédures de réglage, veuillez à arrêter le vélo et effectuez les réglages nécessaires dans un endroit sûr. Dans le cas contraire, un manque d'attention pour les autres usagers de la route ou les autres dangers peut provoquer un accident.

#### N.B.

- Les réglages ne peuvent pas être configurés pendant la conduite.
- Si vous faites ce qui suit pendant le réglage, l'élément que vous configurez sera annulé et l'affichage retournera à l'écran principal de conduite.
- Tourner la manivelle (pédale) dans le sens de marche
- Tourner la roue arrière à 2 km/h ou plus
- Pousser le bouton d'assistance à la poussée

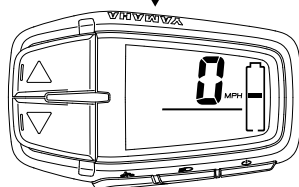
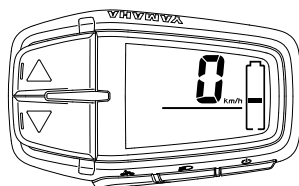
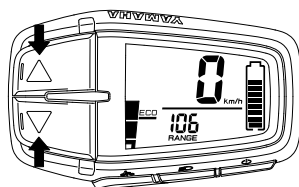
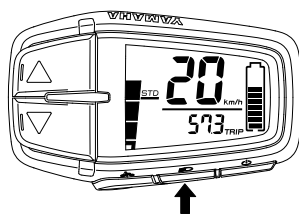

### Assistance à la poussée

Lorsque vous êtes sur le vélo ou non et que vous commencez à le bouger, vous pouvez utiliser le bouton d'assistance à la poussée sans pédaler sur le vélo. Pour utiliser l'assistance à la poussée, appuyez et maintenez enfoncé le bouton d'assistance à la poussée. L'assistance à la poussée ne fonctionnera pas dans les situations suivantes :

- Lorsque vous relâchez le bouton d'assistance à la poussée.
- Si vous appuyez sur un autre commutateur en même temps.
- Quand vous commencez à pédaler.
- Si votre vélo dépasse la vitesse de 6 km/h.
- Si vous sélectionnez le mode Arrêt.
- Si les roues ne tournent pas (lors du freinage ou en entrant en contact avec un obstacle, etc.).

#### N.B.

La vitesse maximale varie en fonction du rapport de vitesse sélectionné. La vitesse maximale ralentit en rapport de vitesse bas.

#### • Mode de diagnostic

Les systèmes d'assistance électrique du vélo sont équipés d'un mode de diagnostic.

Si un dysfonctionnement ou une panne se produit dans les systèmes d'assistance électrique du vélo, l'écran principal de conduite et « Er » seront affichés en alternance, pendant qu'une description de l'erreur vous indiquera le type d'erreur dans l'affichage des fonctions. Reportez-vous à « Résolution des problèmes » pour les signes et les mesures à prendre en cas d'affichages et de clignotements anormaux.

#### WARNING

Si le problème ne peut pas être réglé, faites contrôler votre vélo par un revendeur dès que possible.

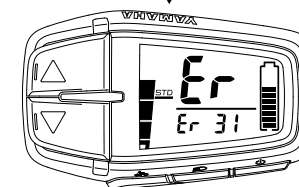
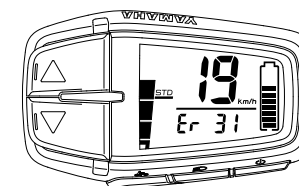
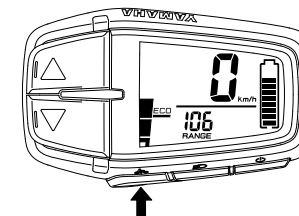



## F. BLOC-BATTERIE ET PROCÉDURE DE CHARGE

Le bloc-batterie dédié aux systèmes d'assistance électrique des vélos Yamaha est une batterie lithium-ion. La batterie lithium-ion est légère et offre une capacité optimale. Cependant, elle présente les caractéristiques suivantes.

- Sa performance diminue dans les environnements extrêmement chauds ou froids.
- Elle se décharge naturellement.

Le bloc-batterie des systèmes d'assistance électrique des vélos Yamaha dispose également d'un ordinateur embarqué qui vous avertit de la capacité résiduelle estimée de la batterie et des défaillances supposées à l'aide du témoin de l'indicateur de charge de la batterie.

En appuyant sur le bouton de l'indicateur de charge de batterie, vous pouvez afficher la capacité résiduelle de la batterie pendant environ 5 secondes.

Reportez-vous à « Vérification de la capacité résiduelle de la batterie » pour une estimation de la capacité résiduelle de la batterie. Reportez-vous à « Résolution des problèmes » pour plus d'informations sur les erreurs qui clignotent.



**WARNING**

N'utilisez pas d'autre chargeur ou d'autres méthodes de charge pour recharger ces batteries spéciales. L'utilisation d'un autre chargeur peut provoquer un incendie, une explosion ou bien endommager les batteries.



**WARNING**

Consignes de sécurité importantes - Conservez ces instructions pour réduire le risque d'incendie ou d'électrocution, respectez scrupuleusement ces instructions.

Ce manuel contient d'importantes instructions de sécurité et d'utilisation pour le chargeur de batterie de type PASC5. Avant d'utiliser le chargeur de batterie, lisez toutes les instructions et les mises en garde sur le chargeur de batterie, la batterie et le produit utilisant la batterie. Utilisez-le uniquement pour charger des batteries de type PASB2, PASB4, et PASB5 pour les Systèmes d'assistance électrique du vélo Yamaha. L'utilisation d'autres types de batteries peuvent engendrer des explosions, causant des blessures et des dommages.

### ATTENTION

N'appliquez jamais de graisse sur les bornes de la batterie.

### Environnements appropriés pour le chargement

Pour une charge sûre et efficace, utilisez le chargeur de batterie dans un endroit qui est :

- Plat et stable (lorsque vous êtes sur le vélo)
- Sans pluie ni moisissure
- Loin de la lumière directe du soleil
- Bien aéré et sec
- Non accessible aux enfants ou aux animaux domestiques
- Température entre 15–25 °C

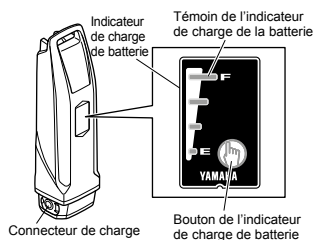

### Environnements inappropriés pour le chargement et solutions possibles

Les environnements chauds et froids décrits ci-dessous peuvent mettre le processus de charge en veille ou le suspendre sans que la batterie n'ait été chargée complètement.

#### • Veille/suspension en cas de charge en été

Si la charge est effectuée dans un endroit exposé directement à la lumière du soleil d'été ou immédiatement après une sortie, le chargeur de batterie pourrait se mettre en veille (les quatre témoins de l'indicateur de charge de la batterie clignotent lentement). Reportez-vous à « Interpréter l'état de charge du bloc-batterie ». Ceci permet d'arrêter automatiquement la charge afin d'empêcher que la batterie ne dépasse la température recommandée pendant la charge. Vous pouvez éviter que la charge ne soit interrompue en commençant le chargement avec une batterie froide ou dans une pièce entre 15–25 °C. Si la charge est interrompue, déplacez le chargeur de batterie dans un endroit frais pour réduire le temps de veille de charge.

#### • Veille/suspension en cas de charge en hiver

La veille de charge sera activée si la température est inférieure à 0 °C. Si la charge a commencé et que la température tombe en-dessous de ce niveau à cause du refroidissement pendant la nuit ou d'autres raisons, le chargement est interrompu et le mode veille s'active pour protéger la batterie. Dans de tels cas, recommencez la charge à l'intérieur avec une température entre 15–25 °C.

#### • Bruit sur les téléviseurs/radios/ordinateurs

Recharger près des téléviseurs, radios, ou des équipements similaires peut provoquer de l'électricité statique, des images vacillantes, et d'autres interférences. Si cela se produit, rechargez dans un endroit plus éloigné du téléviseur ou de la radio (par exemple, dans une autre pièce).



**WARNING**

Si une erreur de chargement se produit pendant la charge, enlevez la prise d'alimentation du chargeur de batterie de la prise de courant et attendez que le bloc-batterie/le chargeur de batterie aient refroidi.

### ATTENTION

- Ne branchez pas la prise pour la charge du chargeur de batterie et le connecteur de charge de la batterie s'ils sont humides.
- Assurez-vous de brancher la prise pour la charge uniquement après que le connecteur de charge situé sur le bloc-batterie soit complètement sec. Le cas échéant, le chargeur de batterie et le bloc-batterie peuvent ne pas fonctionner correctement.
- N'appliquez pas de force excessive sur la prise pour la charge ou ne tirez pas le cordon alors que la prise pour la charge est encore connectée à la batterie. Le cas échéant, la prise ou le connecteur pourrait être endommagé.
- Ne pédalez jamais lorsque la prise pour la charge est connectée.



**WARNING**

Ne manipulez jamais la prise d'alimentation, la prise de charge ou ne touchez jamais les bornes du chargeur avec des mains mouillées. Cela pourrait entraîner un choc électrique.

## N.B.

- Le chargement commence automatiquement.
- Si l'unité d'affichage est mise sous tension pendant que le bloc-batterie est en train de charger, tous les affichages habituels sont visibles, y compris l'indicateur de charge de batterie, mais le système d'assistance ne fonctionne pas.
- Lorsque le bloc-batterie est connecté au chargeur de batterie, le témoin du chargeur de batterie clignote à intervalles de 0,2 secondes environ pour indiquer que le bloc-batterie est prêt à être chargé. Laissez-le tel quel et le chargement va se mettre en route normalement.

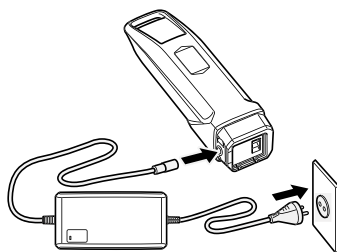

**⚠ WARNING** Si une panne survient lors du chargement de la batterie, débranchez le câble d'alimentation et laissez refroidir la batterie et le chargeur.

### Recharger la batterie lorsqu'elle est démontée du vélo

1. Désactivez le système à l'aide de l'interrupteur marche/arrêt.
2. Pour ouvrir le verrou de la batterie, utilisez la clé de l'antivol de votre vélo. Vous pouvez la retirer de l'antivol en verrouillant votre vélo.

### Pour la batterie installée dans le bac, procédez comme suit :

3. Insérez la clé dans le verrou de la batterie et tournez la clé vers la droite pour le déverrouiller.
4. Retirez la batterie en tirant la partie supérieure (près de la poignée) vers la gauche puis en la soulevant pour la décrocher du support de prise.
5. Retirez à nouveau la clé du verrou de la batterie en la tournant vers la gauche et en la remettant dans l'antivol du vélo.
6. Retirez le clapet du contact de charge de la batterie, et raccordez la prise du câble du chargeur au contact de charge.



## ATTENTION

Ne raccordez pas la prise du câble du chargeur au contact de charge de la batterie si celle-ci est humide, au risque de gravement endommager la batterie. Raccordez uniquement la prise du câble du chargeur si tous les raccords sont secs. N'exercez pas trop de force sur la prise et ne tirez pas sur le câble du chargeur tandis que la prise est raccordée au contact de charge, au risque d'endommager la prise ou le câble.

7. Reportez-vous à « Interpréter l'état de charge du bloc-batterie », et vérifiez que le chargeur de batterie recharge le bloc-batterie.
8. Les témoins de l'indicateur de charge de la batteries'allument les uns après les autres jusqu'à ce que les quatre soient allumés. Puis, lorsque la charge est terminée, tous les témoins s'éteignent.
9. Assurez-vous que le chargement soit terminé, puis débranchez la prise pour la charge du bloc-batterie.  
Comment débrancher la prise (voir l'illustration de gauche)
  1. Saisissez la bague de blocage de desserrage.
  2. Tirez-la bien droite.
10. Remplacez le capuchon sur le connecteur de charge du bloc-batterie.
11. Installez le bloc-batterie sur le vélo.

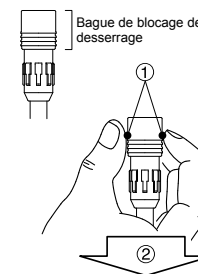





## ⚠ WARNING

- Ne touchez pas les bornes du chargeur avec des objets métalliques. Ne laissez pas des corps étrangers provoquer un court-circuit des bornes. Cela peut entraîner un choc électrique, un incendie, ou endommager le chargeur de batterie.
- Dépoussiérez régulièrement la prise d'alimentation. L'humidité ou d'autres problèmes peuvent réduire l'efficacité de l'isolation, ce qui peut provoquer un incendie.
- Ne démontez jamais ou ne modifiez pas le chargeur de batterie. Cela pourrait provoquer un incendie ou un choc électrique.
- N'utilisez pas l'appareil avec une multiprise ou une rallonge. L'utilisation d'une multiprise ou de méthodes similaires peut entraîner l'augmentation excessive du courant et peut provoquer un incendie.
- N'utilisez pas avec un câble attaché ou vrillé, et ne stockez pas l'appareil avec un câble enroulé autour de la partie principale du chargeur. Un câble endommagé peut provoquer un incendie ou un choc électrique.
- Insérez fermement la prise d'alimentation et la prise pour la charge dans la prise. Si vous n'insérez pas complètement la prise d'alimentation et la prise pour la charge, cela risque de provoquer un incendie causé par un choc électrique ou une surchauffe.
- N'utilisez pas le chargeur de batterie à proximité de matériaux inflammables ou de gaz. Cela risque de provoquer un incendie ou une explosion.
- Ne recouvrez jamais le chargeur de batterie ou ne placez pas d'autres objets dessus pendant qu'il est en charge. Cela pourrait provoquer une surchauffe interne et causer un incendie. Ne court-circuitez pas les contacts du bloc-batterie. Cela pourrait provoquer une surchauffe du bloc-batterie ou bien il pourrait prendre feu, causant des blessures graves ou des dommages matériels.
- Ne démontez pas ou ne modifiez pas le bloc-batterie. Cela pourrait provoquer une surchauffe du bloc-batterie ou bien il pourrait prendre feu, causant des blessures graves ou des dommages matériels.
- Ne jetez pas le bloc-batterie au feu ou ne l'exposez pas à une source de chaleur. En faisant cela, vous pouvez provoquer une explosion et causer des blessures graves ou des dommages matériels.
- Ne faites pas tomber le bloc-batterie ou ne l'exposez pas à des chocs. Cela pourrait provoquer une surchauffe du bloc-batterie ou bien il pourrait prendre feu, causant des blessures graves ou des dommages matériels.



## ATTENTION

Assurez-vous qu'aucun objet étranger ne soit en contact avec le bloc-batterie avant d'insérer le bloc-batterie.

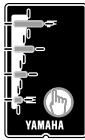
## Interpréter l'état de charge du bloc-batterie

Témoin du chargeur de batterie	Témoins de l'indicateur de charge de la batterie	État actuel	Détails
 Marche	Les voyants d'alimentation allumés indiquent la quantité de chargement effectuée. Un voyant d'alimentation clignotant indique la progression actuelle. 	Charge	Pendant le chargement, les témoins de l'indicateur de charge de la batterie s'allument les uns après les autres.
 Arrêt	 Arrêt	Charge terminée	Une fois le chargement terminé, le témoin de charge sur le chargeur de batterie et le témoin de l'indicateur de charge de la batterie sur le bloc-batterie s'éteignent.
Arrêt	Les quatre témoins clignotent en même temps. 	La batterie est en mode veille. * La température interne de la batterie est trop élevée ou trop basse.	Le chargement reprendra automatiquement lorsqu'il fera une température le permettant. (reportez-vous à « Environnements appropriés pour le chargement ».)  Dans la mesure du possible, effectuez toujours le chargement dans des températures optimales comprises entre 15–25 °C.

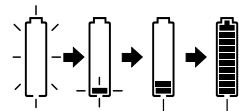
## Interpréter l'état de charge de l'unité d'affichage

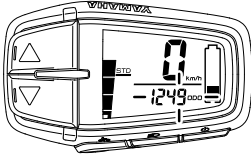
Témoin du chargeur de batterie	Unité d'affichage	État actuel	Détails
 Marche	 <p>0% 1-10% 11-99%</p> <p>&lt;intervalles de 0,2 seconde&gt; &lt;intervalles de 0,5 seconde&gt;</p>	Charge	L'indicateur de charge de batterie augmente lentement.
 Arrêt	Tous les segments de l'indicateur de charge de batterie s'allument. 	Charge terminée	Une fois le chargement terminé, tous les segments de l'indicateur de charge de la batterie de l'unité d'entraînement s'éteignent et le témoin du chargeur de batterie s'éteint.
Arrêt	Tous les éléments d'affichage des fonctions clignotent. 	La batterie est en mode veille. * La température interne de la batterie est trop élevée ou trop basse.	Le chargement reprendra automatiquement lorsqu'il fera une température le permettant. (reportez-vous à « Environnements appropriés pour le chargement ».)  Dans la mesure du possible, effectuez toujours le chargement dans des températures optimales comprises entre 15–25 °C.

## N.B.

Par exemple, même si un chargement normal a commencé, si la température de la batterie ou la température ambiante est trop élevée ou trop basse, le chargement peut être prolongé ou bien le chargement peut s'arrêter sans que la batterie ne soit chargée suffisamment afin de protéger la batterie.

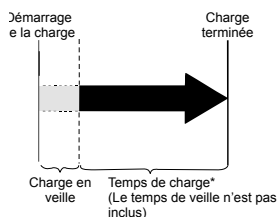

### Indications de temps de chargement

Bien que le temps de charge varie en fonction de la capacité résiduelle de la batterie et de la température extérieure, si la batterie est à plat, il faut généralement environ 3,5 heures (de type porte-bagages 400 Wh et de type tube oblique du cadre 400 Wh), 4 heures (de type porte-bagages 500 Wh et de type tube oblique du cadre 500 Wh) ou 5 heures (de type emplacements multiples 600 Wh).

Si le bloc-batterie passe en mode veille pendant le chargement, le temps de charge augmente d'un montant équivalent.

\* Si le chargement est effectué après une longue période de non-utilisation, le temps de charge est allongé en fonction de l'état de la batterie. Cependant, veuillez noter que si les témoins de l'indicateur de charge de la batterie ne clignotent pas (reportez-vous à « Interpréter l'état de charge du bloc-batterie »), il n'y a pas de dysfonctionnement.

## G. VÉRIFICATION DE LA CAPACITÉ RÉSIDUELLE DE LA BATTERIE

Vous pouvez vérifier l'estimation de la capacité restante de la batterie et à quel niveau elle est chargée. Cette vérification peut être effectuée en utilisant soit l'indicateur de charge de batterie situé sur l'unité d'affichage, soit les témoins de l'indicateur de charge résiduelle de la batterie situés sur la batterie.

## N.B.

- Même si la capacité de la batterie est à 0 (zéro), il est toujours possible d'utiliser son vélo comme un vélo normal.
- Si vous utilisez un bloc-batterie ancien, l'indicateur de charge résiduelle de batterie peut afficher de manière soudaine très peu de puissance lorsque vous commencez à vous déplacer. Il ne s'agit pas d'un dysfonctionnement. Une fois que la conduite est stabilisée et que la charge est réduite, la valeur exacte s'affiche.







## Affichage de l'indicateur de charge résiduelle de batterie et estimation de la capacité résiduelle de la batterie pour l'unité d'affichage

La capacité résiduelle de la batterie peut s'afficher en tant que valeur numérique sur l'unité d'affichage.

Affichage de la capacité résiduelle de la batterie pour l'unité d'affichage	Affichage de la capacité résiduelle de la batterie	Situation concernée
	100-11 %	Lorsque vous allumez l'unité d'affichage et que vous roulez de manière continue après que la batterie ait été complètement chargée, les segments de l'indicateur de charge résiduelle de la batterie s'enlèvent l'un après l'autre chaque fois que la capacité résiduelle de la batterie diminue de 10 %.
	10-1 %	Il reste très peu de capacité résiduelle de la batterie. Veuillez recharger la batterie dès que possible.
	0 %	Il n'y a plus de capacité résiduelle de la batterie. Éteignez l'unité d'affichage et rechargez le bloc-batterie dès que possible. <i>* L'assistance est arrêtée, mais vous pouvez toujours utiliser le vélo comme un vélo normal.</i>

## Affichage des témoins de l'indicateur de charge de la batterie et de l'estimation de capacité résiduelle de la batterie

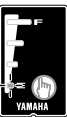
Lors du contrôle de la capacité résiduelle de la batterie, appuyez sur le bouton de l'indicateur de charge de batterie „(b)”.

Affichage des témoins de l'indicateur de charge de la batterie	Estimation de la capacité résiduelle de la batterie	Situation concernée
	100-76 %	En partant d'une charge complète (100 %), les témoins de l'indicateur de charge de la batterie s'éteignent les uns après les autres.
	75-51 %	
	50-26 %	
	25-11 %	
 Clignotement lent <intervalles de 0,5 seconde>	10-1 %	Il reste très peu de capacité de la batterie.
 Clignotement rapide <intervalles de 0,2 seconde>	0 %	La capacité de la batterie a atteint 0 (zéro). Veuillez recharger le bloc-batterie dès que possible.

## H. VÉRIFICATION AVANT UTILISATION



Assurez-vous d'effectuer un contrôle avant de partir en vélo. S'il y a quoique ce soit que vous ne comprenez pas ou que vous trouvez difficile, veuillez consulter un revendeur vélo.

### ATTENTION

- Si vous avez la confirmation qu'il y a une panne, faites contrôler votre vélo par un revendeur dès que possible.
- Le mécanisme d'assistance électrique comprend des pièces de précision. Ne le démontez pas.

Tout en effectuant un contrôle régulier avant toute sortie à vélo, effectuez également les contrôles suivants.

Nr.	Élément à contrôler	Contenu du contrôle
1	Capacité résiduelle de la batterie	Y a-t-il assez de capacité restante dans la batterie ?
2	État d'installation du bloc-batterie	Est-il correctement installé ?
3	Fonctionnement des systèmes d'assistance électrique du vélo	Est-ce que les systèmes d'assistance électrique du vélo fonctionnent lorsque vous commencez à vous déplacer ?

## I. NETTOYAGE, ENTRETIEN ET STOCKAGE

### ATTENTION

N'utilisez pas de nettoyeurs haute pression ou de nettoyeurs à vapeur car ils peuvent provoquer des infiltrations d'eau qui peuvent causer des dommages matériels ou des dysfonctionnements de l'unité d'entraînement ou de l'unité d'affichage ou du bloc-batterie. Si de l'eau vient à entrer dans une de ces unités, faites appel à un revendeur agréé pour qu'il contrôle votre vélo.

### Entretien le bloc-batterie

Utilisez un chiffon humide, bien essoré pour enlever la saleté du bloc-batterie. Ne versez pas de l'eau directement sur le bloc-batterie, en utilisant un jet d'eau par exemple.

### ATTENTION

Ne nettoyez pas les bornes en les polissant avec une lime ou en utilisant une brosse, etc. Cela pourrait provoquer un dysfonctionnement.

## Entretien de l'unité d'entraînement

### ATTENTION

Étant donné qu'une unité d'entraînement est une machine de précision, ne la démontez jamais et n'exercez aucune force importante (par exemple, NE frappez JAMAIS ce produit avec un marteau). Tout spécialement si l'axe du vilebrequin est directement connecté à l'intérieur de l'unité d'entraînement, tout dommage important infligé à l'axe du vilebrequin peut provoquer des défaillances.

### Stockage

Stockez le système dans un endroit qui est :

- Plat et stable
- Bien aéré et à l'abri de l'humidité
- À l'abri des éléments naturels et de la lumière directe du soleil

### Période de stockage longue (1 mois ou plus) et utilisation après une longue période de stockage

- Lorsque vous rangez votre vélo pour une longue période (1 mois ou plus), enlevez le bloc-batterie et stockez-le selon la procédure suivante.
- Diminuez la capacité résiduelle de la batterie jusqu'à ce qu'un ou deux indicateurs de charge de batterie soient allumés, et stockez-la à l'intérieur dans un endroit frais 15–25 °C et sec.
- Vérifiez la capacité résiduelle de la batterie une fois par mois, et si un des témoins de l'indicateur de charge de la batterie clignote, chargez le bloc-batterie pendant environ 10 minutes. Ne laissez pas la capacité résiduelle de la batterie atteindre un niveau trop bas.

### N.B.

- Si vous laissez le bloc-batterie en « pleine charge » ou « vide », il peut se détériorer plus rapidement.
- Du fait de son autodécharge, la batterie perd lentement sa charge pendant la période de stockage.
- La capacité de la batterie diminue avec le temps mais un stockage correct permet d'optimiser sa durée de vie.
- Lorsque vous l'utilisez après une longue période de stockage, assurez-vous du chargement du bloc-batterie avant de l'utiliser. Également, si vous l'utilisez de nouveau après un stockage de 6 mois ou plus, faites réviser et entretenir votre vélo par un concessionnaire.

## J. TRANSPORT

Les batteries sont soumises aux obligations de la législation pour les produits dangereux. Lorsqu'elles sont transportées par de tierces parties (par exemple : transport aérien, transitaire), des exigences spéciales pour l'emballage et l'étiquetage doivent être respectées. Pour préparer l'élément à envoyer, consultez un spécialiste en produits dangereux. Le client peut transporter les batteries par route sans exigences supplémentaires. Ne transportez pas de batteries endommagées. Scotchez ou masquez les bornes visibles et emballez le bloc-batterie de manière à ce qu'il ne puisse pas bouger dans l'emballage. Assurez-vous de respecter toutes les réglementations locales et nationales. Si vous avez des questions concernant le transport des batteries, veuillez contacter un revendeur agréé vélo.

## K. INFORMATION DU CONSOMMATEUR

### Mise au rebut

L'unité d'entraînement, le bloc-batterie, le chargeur de batterie, l'unité d'affichage, l'ensemble de capteur de vitesse, les accessoires et l'emballage doivent être triés pour permettre un recyclage respectueux de l'environnement. Ne jetez pas le vélo ou ses composants dans les déchets ménagers.

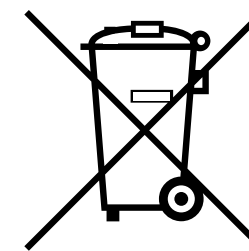

Ne jetez pas le bloc-batterie au feu ou ne l'exposez pas à une source de chaleur. En faisant cela, vous pouvez provoquer un incendie, ou une explosion, et causer des blessures graves ou des dommages matériels.

### Pour les pays de l'UE :

Selon la directive européenne 2012/19/UE, les appareils électriques/outils qui ne sont plus utilisables, et selon la directive européenne 2006/66/EC, les blocs-batteries/piles qui sont défectueux ou usagés, doivent être collectés séparément et éliminés d'une manière respectueuse de l'environnement. Veuillez retourner les blocs-batteries qui ne sont plus utilisables à un revendeur agréé vélo.

### L. DÉCLARATION DE CONFORMITÉ SIMPLIFIÉE

Par la présente, YAMAHA MOTOR CO., LTD. déclare que le type d'équipement radio [XoP10] est conforme à la directive 2014/53/UE. Le texte intégral de la déclaration de conformité UE est disponible à l'adresse internet suivante : <https://global.yamaha-motor.com/business/e-bike-systems/document/>



## M. RÉOLUTION DES PROBLÈMES

### Systèmes d'assistance électrique du vélo

Signe	Vérification	Action
<b>Pédaler est difficile.</b>	Est-ce que l'alimentation de l'unité d'affichage est activée ?	Appuyez sur le commutateur d'alimentation sur l'unité d'affichage pour la mettre en marche.
	Est-ce que le bloc-batterie est installé ?	Installez un bloc-batterie chargé.
	Est-ce que le bloc-batterie est chargé ?	Chargez le bloc-batterie.
	Le vélo est-il resté immobile 5 minutes ou plus ?	Allumez de nouveau l'appareil.
	Conduisez-vous sur une longue route en pente ou portez-vous une charge lourde alors que c'est l'été ?	Il ne s'agit pas d'un dysfonctionnement. C'est une sécurité activée lorsque la température du bloc-batterie ou de l'unité d'entraînement est trop élevée. L'assistance électrique fonctionnera de nouveau une fois que la température du blocbatterie ou de l'unité d'entraînement aura diminué. Également, vous pouvez éviter le plus possible que cela ne se produise en passant à un rapport de vitesse plus bas que celui que vous utiliseriez en temps normal (par exemple, en passant de la seconde à la première vitesse).
	La température est-elle basse (environ 10 °C ou en-dessous) ?	En hiver, rangez le blocbatterie à l'intérieur avant utilisation.
	Êtes-vous en train de charger le bloc-batterie alors qu'il est monté sur le vélo ?	Arrêtez de charger le bloc-batterie.

Signe	Vérification	Action
L'unité d'entraînement s'allume et s'arrête pendant la conduite.	Est-ce que le bloc-batterie est correctement installé ?	Vérifiez et assurez-vous que le bloc-batterie soit verrouillé dans son emplacement. Si ce problème persiste alors que le bloc-batterie est bien verrouillé dans son emplacement, il peut s'agir d'une connexion lâche avec les bornes du blocbatterie ou les fils. Veuillez contacter la société Babboe.
Des grondements étranges ou des bruits de crissement proviennent de l'unité d'entraînement.		Il s'agit peut-être d'un problème à l'intérieur de l'unité d'entraînement. Veuillez contacter la société Babboe.
De la fumée ou une odeur inhabituelle provient de l'unité d'entraînement.		Il s'agit peut-être d'un problème à l'intérieur de l'unité d'entraînement. Faites contrôler votre vélo par un revendeur. Veuillez contacter la société Babboe.
L'écran principal de conduite et « Er » s'affichent alternativement, et une description de l'erreur est indiquée dans l'affichage des fonctions.		Le problème se produit dans les systèmes d'assistance électrique du vélo. Coupez l'alimentation puis remettez sous tension. Si le problème ne peut pas être réglé, veuillez contacter la société Babboe.

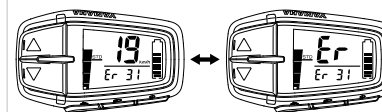

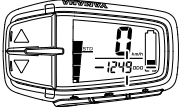
Signe	Vérification	Action
Les possibilités de déplacement ont diminué.	Chargez-vous complètement le bloc-batterie ?	Rechargez le bloc-batterie jusqu'au maximum (F).
	Utilisez-vous le système dans des conditions de températures basses ?	Les capacités normales de déplacement reviendront lorsque la température ambiante augmentera. De plus, stockez le bloc-batterie à l'intérieur (dans un endroit chaud) avant utilisation peut améliorer les possibilités de déplacement par temps froid.
	Le bloc-batterie est-il usé ?	Remplacez le bloc-batterie.
La vitesse n'est pas affichée même pendant la conduite et l'affichage des fonctions clignote. 		Le capteur de vitesse ne peut pas détecter un signal correct. Coupez l'alimentation de l'unité d'affichage puis remettez-la sous tension. Sélectionnez le mode d'assistance puis roulez sur une courte distance. De plus, assurez-vous que l'aimant soit installé correctement sur les rayons de la roue.

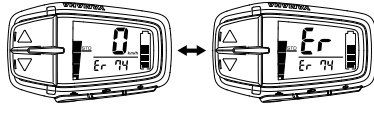
Signe	Vérification	Action
La vitesse est affichée mais l'affichage des fonctions clignote. (La puissance d'assistance est arrêtée.) 		Le problème se produit dans le bloc-batterie. Coupez l'alimentation puis remettez sous tension. Si le problème ne peut pas être réglé. Veuillez contacter la société Babboe.
L'écran principal de conduite et « Er » s'affichent alternativement, et une description de l'erreur est indiquée dans l'affichage des fonctions. 		Il s'agit peut-être d'un problème à l'intérieur de l'unité d'entraînement. Coupez l'alimentation de l'unité d'affichage puis remettez-la sous tension. Si le problème ne peut pas être réglé. Veuillez contacter la société Babboe.

Signe	Vérification	Action
<p>Le témoin de mode automatique clignote.</p> 		<p>Il s'agit peut-être d'un problème à l'intérieur de l'unité d'entraînement. Coupez l'alimentation de l'unité d'affichage puis remettez-la sous tension. Si le problème ne peut pas être réglé. Veuillez contacter la société Babboe.</p>

### FUNCTION D'ASSISTANCE À LA POUSSÉE

Signe	Vérification	Action
<p>La fonction d'assistance à la poussée s'arrête.</p>	<p>Est-ce que les roues se sont bloquées pendant quelques secondes ?</p>	<p>Relâchez le bouton d'assistance à la poussée pendant un moment et après avoir vérifié que les roues tournent, appuyez à nouveau sur le bouton.</p>
	<p>Avez-vous pédalé lorsque la fonction d'assistance à la poussée était activée ?</p>	<p>Retirez les pieds des pédales, et relâchez le bouton d'assistance à la poussée pendant un moment. Appuyez sur le commutateur de nouveau.</p>

### Bloc-batterie et chargeur

Signe	Vérification	Action
<p>Ne peut pas charger</p>	<p>La prise d'alimentation est-elle bien branchée ? La prise d'alimentation est-elle bien branchée dans le bloc-batterie ?</p>	<p>Rebranchez et essayez de nouveau de charger. Si le bloc-batterie ne charge toujours pas, il peut s'agir d'un dysfonctionnement du chargeur de batterie.</p>
	<p>Les témoins de l'indicateur de charge de batterie sont-ils allumés ?</p>	<p>Reportez-vous aux méthodes de chargement et essayez de charger de nouveau. Si le bloc-batterie ne charge toujours pas, il peut s'agir d'un dysfonctionnement du chargeur de batterie.</p>
	<p>Les contacts du bloc-batterie ou du chargeur sont-ils sales ou humides ?</p>	<p>Enlevez le bloc-batterie du chargeur de batterie et la prise du chargeur de la prise d'alimentation. Utilisez un chiffon sec ou un coton-tige pour nettoyer les contacts de la batterie et du chargeur. Puis reconnectez le bloc-batterie et le chargeur de batterie.</p>
	<p>Il y a une erreur de contact dans les bornes de contact.</p>	<p>Retirez le bloc-batterie du vélo. Branchez ensuite la prise pour la charge dans le bloc-batterie. (Si l'indicateur de charge de batterie clignote encore en alternance, il peut s'agir d'une erreur dans le blocbatterie). Lorsque le bloc-batterie est remonté sur le vélo et que vous appuyez sur le commutateur d'alimentation de l'unité d'affichage, si les témoins de l'indicateur de charge de batterie clignotent encore en alternance, il peut s'agir d'une erreur de l'unité d'entraînement.</p>

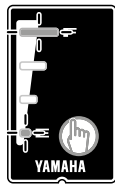
Signe	Vérification	Action
	Il y a une erreur de contact dans les bornes de contact.	Enlevez le bloc-batterie du chargeur de batterie, montez la batterie sur le vélo et appuyez sur le commutateur d'alimentation de l'unité d'affichage. Lorsque la prise pour la charge est rebranchée sur le blocbatterie, si les témoins de l'indicateur de charge de batterie clignotent en alternance, il peut s'agir d'une erreur dans le chargeur de batterie.
	Le connecteur de charge sur le bloc-batterie n'est-il pas humide ?	Nettoyez le connecteur de charge et la prise pour la charge. Puis séchez-les. Ensuite, branchez la prise pour la charge au connecteur de charge.
Les deux témoins de l'indicateur de charge de batterie clignotent simultanément.		La fonction de protection du bloc-batterie est activée et le système ne peut pas être utilisé. Veuillez contacter la société Babboe.
		
Le chargeur de batterie émet des bruits inhabituels, des odeurs nauséabondes ou de la fumée.		Débranchez la prise du chargeur et arrêtez immédiatement son fonctionnement. Veuillez contacter la société Babboe.
Le chargeur de batterie chauffe.	Il est normal que le chargeur de batterie devienne un peu chaud pendant le chargement.	Si le chargeur de batterie est trop chaud pour être touché de la main, débranchez la prise du chargeur, attendez qu'il refroidisse, veuillez contacter la société Babboe.

Signe	Vérification	Action
Une fois le chargement terminé, tous les témoins de l'indicateur de charge de la batterie ne s'allument pas lorsque vous appuyez sur le bouton de l'indicateur de charge de batterie «D».	La prise du chargeur a-t-elle été débranchée ou le blocbatterie enlevé pendant le chargement ?	Chargez de nouveau le bloc-batterie.
	Avez-vous commencé à charger lorsque le bloc-batterie était à une température élevée, par exemple immédiatement après son utilisation ?	Allez dans un endroit où la température de la batterie peut atteindre une fourchette dans laquelle le chargement est possible (15–25 °C), puis lancez à nouveau le chargement.
Après avoir débranché la prise pour la charge située sur le chargeur de batterie du bloc-batterie, les témoins de l'indicateur de charge de la batterie continuent à s'allumer.	Le connecteur de charge sur le bloc-batterie n'est-il pas humide ?	Nettoyez le connecteur de charge et la prise pour la charge. Puis séchez-les.

## N. CARACTÉRISTIQUES

Plage de vitesse d'assistance		0 à moins de 25 km/h	
Moteur électrique	Type	Type CC sans balai	
	Puissance nominale	250 W	
Méthode de contrôle de la puissance d'assistance		La méthode de contrôle dépend du couple de pédalage et de la vitesse du vélo	
Blocbatterie	De type tube oblique du cadre 400 Wh/500 Wh	Type	PASB5 (Batterie lithium-ion)
		Tension	36 V
		Capacité	11 Ah/13,6 Ah
Chargeur de batterie		Nombre de cellules de batterie	40
		Type	PASC5
		Tension d'entrée	AC 220–240 V/50–60 Hz
		Tension de sortie maximale	CC 42 V
		Courant de sortie maximal	CC 4,0 A
		Électricité maximale consommée	310 VA/180 W (Chargée à CA 240 V)
Type de batterie adaptée	PASB2/PASB4/PASB5		

## 14. CHANGEMENT DE VITESSE NUVINCI®

En plus du moteur pédalier de Yamaha, les Babboe Mountain disposent d'un changement de vitesse NuVinci®. Cette combinaison vous permet de profiter pleinement de votre vélo! Grâce au système NuVinci® vous changez les vitesses sans pédaler – c'est aussi simple que de tourner le bouton de volume de la radio. Ce système de vitesses révolutionnaire garantit un trajet détendu et une transition souple et continue d'une vitesse à l'autre, avec littéralement pas plus d'un petit mouvement de poignet.

La technologie NuVinci® signifie: Moins d'attention pour les commandes du vélo et plus d'attention pour le plus important : la circulation et vos enfants assis dans le bac. La technologie révolutionnaire NuVinci est basée sur la transmission à variation continue, pouvant s'adapter très simplement à votre style de conduite personnel. Que vous soyez arrêté devant un feu rouge ou que vous rouliez à fort contrevent, les composants NuVinci vous permettent de toujours trouver le bon rapport de transmission. Vous pouvez changer le rapport de transmission entre les pédales et la roue arrière dans un mouvement continu. Tournez d'un cran la poignée tournante sur le guidon et le rapport de transmission est modifié, d'une manière très facile et confortable, que vos jambes soient immobiles, que vous pédaliez à fond ou que vous soyez arrêté devant un feu rouge.



changement de vitesse automatique



changement de vitesse facile, même avec de lourdes charges



plus grande portée de transmission que d'autres systèmes de vitesses classiques

### L'utilisation du changement de vitesse

Le moyeu intelligent NuVinci rend le changement de vitesse plus simple que jamais. Vous pouvez continuer à pédaler pendant que vous changez de vitesse. Le système à variation continue garantit une transition souple d'une vitesse à l'autre. Et grâce au moyeu hermétique, celui-ci ne demande aucun entretien.

C'est vous qui décidez dans quelle vitesse vous roulez. Grâce au moyeu de changement de vitesse NuVinci, vous pouvez changer de vitesse en toute simplicité pendant que vous pédalez. Ainsi vous pouvez continuer tranquillement à pédaler tout en déterminant vous-même la résistance.

Tournez simplement le levier pour changer de vitesse.

### Poignée tournante

Le moyeu de changement de vitesse du N360 se commande simplement à l'aide d'une poignée tournante. Le cadran de la poignée tournante indique un symbole simple : une montagne pour la vitesse inférieure et un trait plat pour la vitesse supérieure. Il n'y a pas de vitesses fixes, donc c'est vous qui déterminez exactement le rapport de transmission que vous trouvez le plus confortable. Vous pouvez même changer le rapport de transmission tout en pédalant à fond.



## 15. CONSEILS D'ENTRETIEN

### Nettoyage

- Vos composantes NuVinci N360 sont scellés et bien protégés des influences extérieures. Toutefois, n'utilisez pas de nettoyeurs haute-pression ou de jets d'eau pour nettoyer votre vélo, car l'eau pourrait s'infiltrer dans le moyeu, au risque de causer des pannes.
- En hiver, il est conseillé de nettoyer plus souvent votre vélo pour éviter sa détérioration par le salage des routes.
- N'utilisez pas de détergents agressifs.

### Lubrification

- Le NuVinci N360 CVP est lubrifié à vie et les pièces internes du CVP ne demandent aucun entretien pendant toute leur durée de vie.
- Le mécanisme de roue libre interne NuVinci N360 peut être entretenu.
- Un graissage régulier permet de prolonger la durée de vie de la chaîne.

### Conseils de réparation

- Seul un concessionnaire de vélos agréé est habilité à entretenir le NuVinci N360 CVP et la poignée tournante.
- Tous travaux non autorisés sur votre système NuVinci N360 peuvent vous mettre en danger et vous faire perdre votre garantie.
- Nettoyage des pièces d'usure. Les câbles de dérailleur, le boîtier du câble, la poignée tournante, les pignons et les chaînes sont soumis à l'usure. Vérifiez régulièrement le bon fonctionnement de ces pièces et remplacez-les si besoin.
- Pour toute question ou problème, contactez votre concessionnaire de vélos agréé.

### Informations complémentaires

- Pour obtenir des informations d'entretien complémentaires, consultez notre site web [www.enviolo.com](http://www.enviolo.com)

## 16. GARANTIE CHANGEMENT DE VITESSE NUVINCI

### Conditions de garantie limitées NuVinci pour les vélos

Enviolo Technologies Inc. Enviolo garantit qu'il réparera, remplacement ou le remboursement, à la discrétion de Enviolo, toute transmission planétaire à variation continue (CVP) NuVinci® présentant un défaut de matériel ou de fabrication pendant une période de deux ans à compter de la date d'achat originale. De la même façon, Enviolo garantit également la poignée tournante contre tout défaut de matériel ou de fabrication pendant une période de deux ans à compter de la date d'achat originale. Cette garantie s'applique uniquement à l'acheteur d'origine et n'est pas transférable. Les garanties implicites (notamment les garanties de commercialisation ou d'adéquation à un usage particulier) ne s'appliquent pas au produit, excepté là où la loi locale interdit l'exclusion de ces garanties implicites, auquel cas la durée de ces garanties implicites sera limitée à la durée de la garantie explicite décrite ci-dessus. En aucun cas Enviolo ne sera responsable des pertes, préjudices secondaires



ou dommages, qu'il s'agisse de dommages directs, indirects, accessoires, consécutifs ou autres, résultant de la violation d'une garantie expresse ou implicite se rapportant au produit, excepté comme énoncé expressément aux présentes. Les lois de certaines juridictions peuvent interdire (i) l'exclusion des garanties implicites, (ii) des limitations sur la durée de la garantie implicite, (iii) l'exclusion ou la limitation de certains types de dommage, de sorte que les limitations ou l'exclusion mentionnées ci-dessus peuvent ne pas s'appliquer à votre cas. Dans la mesure où l'énoncé de cette garantie est incompatible avec la loi locale, cette garantie sera jugée modifiée uniquement dans la mesure nécessaire pour être compatible avec cette loi.

Si vous avez acheté votre CVP NuVinci en tant qu'élément d'un autre produit, cette garantie ne remplace pas ou n'est en aucun cas une extension de la garantie du fabricant de ce produit, laquelle relève de l'unique responsabilité du fabricant de ce produit.

### Limitations de garantie

Cette garantie ne s'applique pas dans les cas suivants :

- Tout produit utilisé pour une autre application qu'un vélo destiné à une personne (pas de tandems).
- Tout produit incorrectement installé et/ou modifié selon le manuel d'installation technique de NuVinci, disponible sur [www.enviolo.com](http://www.enviolo.com).
- Tout produit démonté en contradiction avec la documentation d'entretien. (Manuel d'utilisateur et manuel technique N360).
- Sauf autorisation écrite préalable de Enviolo, tout produit utilisé à des fins commerciales.
- Les dommages infligés au produit:
  - pour lesquels Enviolo a détecté qu'ils sont dus à un écrasement, un impact ou une utilisation abusive du produit.
  - résultant d'un usage du produit que Enviolo, selon son jugement, considère comme des applications extrêmes, notamment la descente VTT, le freeride, le style 'North Shore', le BMX, etc.
  - résultant d'une propulsion du produit avec des moteurs électriques d'une puissance de plus de 250 watt, ou avec des moteurs à combustion.
  - dus à l'utilisation de pièces incompatibles, inadaptées et/ou non autorisées par Enviolo destinées à être utilisées avec le produit.
  - survenant au cours de l'expédition du produit.
- Tout produit ayant été modifié ou dans lequel le numéro de série ou le code de date a été modifié, dégradé ou enlevé.
- Usure normale des pièces sujettes à usure, comme par exemple les joints et bagues en caoutchouc, les roues de jauge des tendeurs de chaîne (si applicable), les poignées tournantes en caoutchouc, les câbles de dérailleur.
- Les dommages infligés à des pièces non fabriquées par Enviolo (pattes, chaînes, roues libres, etc.).
- La main d'œuvre nécessaire pour démonter, remonter ou réajuster le produit lors de l'assemblage du vélo.

*Cette garantie limitée est la seule et unique garantie accordée par Enviolo concernant ce produit et annule et remplace toute autre garantie. Dans la mesure permise par la loi applicable, toutes les garanties explicites ou implicites non citées ici sont nulles et seront déclinées, y compris toute garantie ou aptitude à la commercialisation ou adéquation implicite pour un usage particulier; la responsabilité de Enviolo dans le cadre de cette garantie limitée se limite exclusivement aux responsabilités exposées plus haut. Dans l'éventualité où une disposition quelconque de cette garantie limitée serait ou deviendrait caduque ou inapplicable du fait de la loi applicable, les autres dispositions et conditions de celle-ci resteront entièrement applicables et effectives et la disposition caduque ou inapplicable sera remaniée de manière à être valable et applicable.*

*Enviolo, NuVinci et leur logo stylé sont des marques commerciales ou des marques déposées de Enviolo.  
Tous droits réservés. © 2010*

### Service sous garantie

Les réclamations de garantie doivent être adressées au concessionnaire chez qui le véhicule ou la pièce Enviolo a été acheté, ou à un concessionnaire NuVinci agréé. Renvoyez la pièce Enviolo au concessionnaire avec la facture ou le ticket de caisse original daté. Le concessionnaire contactera le service client de Enviolo pour traiter votre réclamation de garantie.

Les concessionnaires recevant une réclamation de garantie doivent contacter le service client de Enviolo pour obtenir une autorisation de garantie (Warranty Return Authorization). Le concessionnaire doit ensuite renvoyer le produit à Enviolo avec une preuve valable de la date d'achat.

Enviolo se réserve le droit de modifier les conditions de garantie limitées, hormis le délai de garantie, sans préavis.

### Les concessionnaires ayant une réclamation de garantie doivent contacter :

Enviolo  
Customer Service  
[support@enviolo.com](mailto:support@enviolo.com)  
+31(0)85-0498698  
[www.enviolo.com](http://www.enviolo.com)



# BABBOE

[www.babboe.com](http://www.babboe.com)

 [info@babboe.nl](mailto:info@babboe.nl), ☎ +31 (0)33 - 741 07 40